

Produktbeskrivning

Solo Multiband är särskilt utvecklade för mångsidiga tillämpningar inom hälso- och sjukvård. Multiband används för att lyfta och hålla delar av brukarens kropp för att underlätta undersökning, vård och behandling. Multiband kan också användas för att vända en brukare i sängen och ge brukaren stöd i sidoläge. I stället för att utföra dessa uppgifter manuellt bör vårdpersonalen använda Multiband i kombination med en lyft och därmed potentiellt undvika tunga och skadliga påfrestningar.

Lämpliga användningsområden är för:

- behandling av sår, till exempel brännskador
- hygien
- behandling, till exempel kateterisering
- undersökning
- placering av bäcken
- på-/avklädning
- vändning i sidled.

Multiband kan användas fristående eller parvis, till exempel för att lyfta brukarens båda ben under kateterisering.

Multiband finns i olika modeller/bredder. Smalare Multiband är ofta lättare att placera och ger åtkomst till ett större hudområde. Välj en bredare Multiband för större stödyta och tryckfördelning.

Multiband finns i två material, polyester och non-woven, båda med tryckutjämnande förstyvande inlägg. Solo Multiband i non-woven-konstruktionen är avsedd för kortvarig användning och ska kasseras när produkten är smutsig eller när brukaren inte längre behöver den. Om du vill ha mer information om Multiband i polyester kan du kontakta en representant för Hill-Rom.

Multiband kan användas tillsammans med Likos mobil- eller taklyftar.

⚠ Multiband är inte avsedda för att lyfta och flytta en brukare från en plats till en annan. För sådana tillämpningar rekommenderar vi lyft med en av Likos lyftselar som finns i många modeller.















I det här dokumentet kallas den som blir lyft för brukaren och den som hjälper för medhjälparen.

VIKTIGT!

Lyft och överflyttning av en person medför alltid en viss risk. Studera därför noga bruksanvisning för såväl lyft som lyfttillbehör. Det är viktigt att helt och fullt förstå innehållet i bruksanvisningen. Endast den personal som är informerad bör använda utrustningen. Förvissa dig om att lyfttillbehöret passar till den lyft som används. Iakttag försiktighet och omsorg vid användandet. Som medhjälpare är du alltid ansvarig för brukarens säkerhet. Du måste vara informerad om brukarens möjligheter att klara lyftsituationen. Kontakta tillverkaren eller leverantören om något är oklart.

Symbolbeskrivning

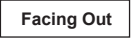
Dessa symboler finns i det här dokumentet eller på produkten.

Symbol	Beskrivning
	Varning. Var extra försiktig och uppmärksam.
	Läs bruksanvisningen före användning
	CE-märkning
	Juridisk tillverkare
	Tillverkningsdatum
	Referensnummer
	Serienummer
	Medicinteknisk produkt
	Skall ej tvättas
	Latexfri
	Skall ej användas (Endast Solo-produkter. Syns efter tvätt, varvid användning är förbjuden.)
	Riktning uppåt och symbol på produktens utsida
	Symbol på produktens utsida.
	GS1-datamatrixstreckkod som kan innehålla följande information. (01) GTIN-artikelnnummer (11) Produktionsdatum (21) Serienummer

Säkerhetsföreskrifter

Tänk på följande innan du lyfter:

- Välj det Multiband som passar bäst för den aktuella uppgiften.
- Var uppmärksam på hudkänslighet, tryckkänslighet eller smärta på de platser som kommer i kontakt med Multiband.
- Försäkra dig om att brukaren har den ledrlighet som krävs för passiv lyftning av kroppsdelar med Multiband.
- Planera lyftet av kroppsdelens i förväg så att det blir så säkert och bekvämt som möjligt.
- Trots att Likos lyftbyglar är försedda med urkrokningskydd måste särskild uppmärksamhet iakttagas. Innan kroppsdelens lyfts från underlaget, men när banden är ordentligt sträckta, är det viktigt att kontrollera att banden är korrekt kopplade på lyftbygels krokar.
- Lämna aldrig en brukare utan tillsyn i en lyftsituation.
- Sänghjulen måste låsas vid lyft eller förflyttning. Detta är särskilt viktigt när brukaren vänds.
- Använd sänggrind under vändningen. Detta är särskilt viktigt när endast en medhjälpare utför uppgiften.
- Planera lyftet så att det sker så säkert och smidigt som möjligt.
- Arbeta alltid ergonomiskt.

Registrerad design

Produktändringar

Liko produkter utvecklas ständigt varför vi förbehåller oss rätten till ändringar i produkter utan föregående notis. Kontakta en representant för Hill-Rom för att få information, råd och eventuella uppdateringar.

Design and Quality by Liko in Sweden

Liko är kvalitetscertifierade enligt ISO 9001 och motsvarigheten ISO 13485 för medicintekniska företag. Liko är också certifierat i enlighet med miljöstandarden ISO 14001.

Meddelande till användare och/eller patienter i EU

Alla allvarliga incidenter som har inträffat i relation till produkten ska rapporteras till tillverkaren och berörd myndighet i medlemsstaten där användaren och/eller brukaren befinner sig.

Tillsyn och skötsel

Kontrollera Multibanden före varje användning. Kontrollera att följande inte uppvisar tecken på slitage och skador:

- tyg
- band
- sömmar
- bandöglor.

Använd inte trasiga lyfttillbehör.

Kontakta tillverkaren eller leverantören om något är oklart.



SKALL EJ TVÄTTAS. På baksidan av Multiband (gäller Solo Multiband Standard och Solo Multiband Bred) finns en etikett med den här symbolen. Om Multiband tvättas faller den här etiketten sönder så att symbolen SKALL EJ ANVÄNDAS visas. Multiband måste då kasseras.

Förväntad livslängd

 Solo Multiband är en förbrukningsartikel som är avsedd för individuell användning.

Upphör med användningen av Solo Multiband:

- om den är smutsig eller misstänks vara förorenad
- om den är skadad
- när brukaren inte längre behöver den.

Återvinningsinstruktioner

Hela produkten ska sorteras som brännbart avfall.

Hill-Rom gör utvärderingar och vägleder användarna om säker hantering och kassering av produkter för att förebygga skador, inklusive, men inte begränsat till: skärsår, sticksår, skrubbsår och eventuell rengöring och desinficering av den medicintekniska produkten efter användning och före kassering. Kunderna bör följa alla federala, statliga, regionala och/eller lokala lagar och förordningar som gäller säker kassering av medicinsk utrustning och tillbehör.

Vid tveksamhet ska användaren av enheten i första hand kontakta Hill-Roms tekniska support för råd om säker kassering.

Definition

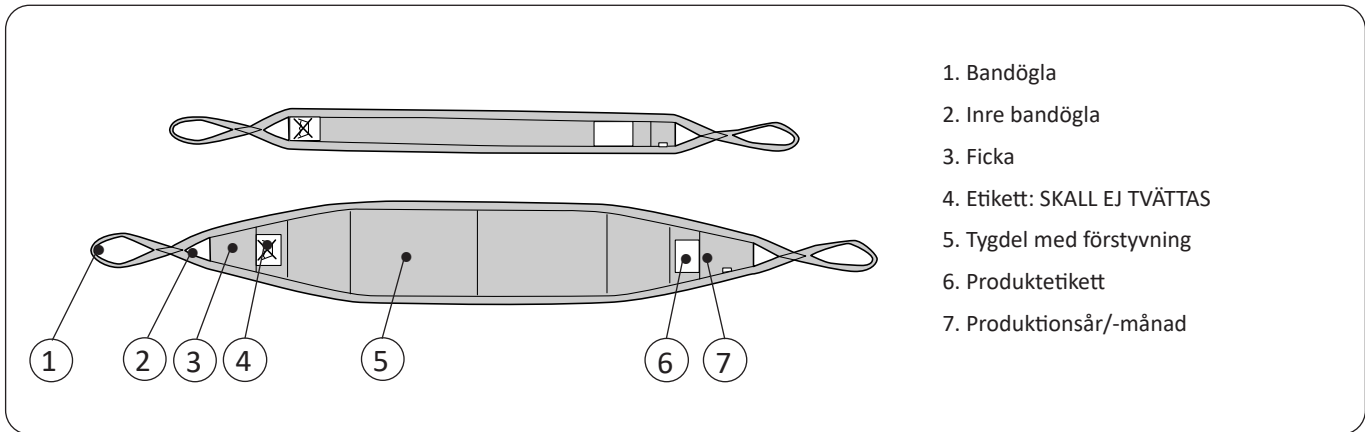

Applicering

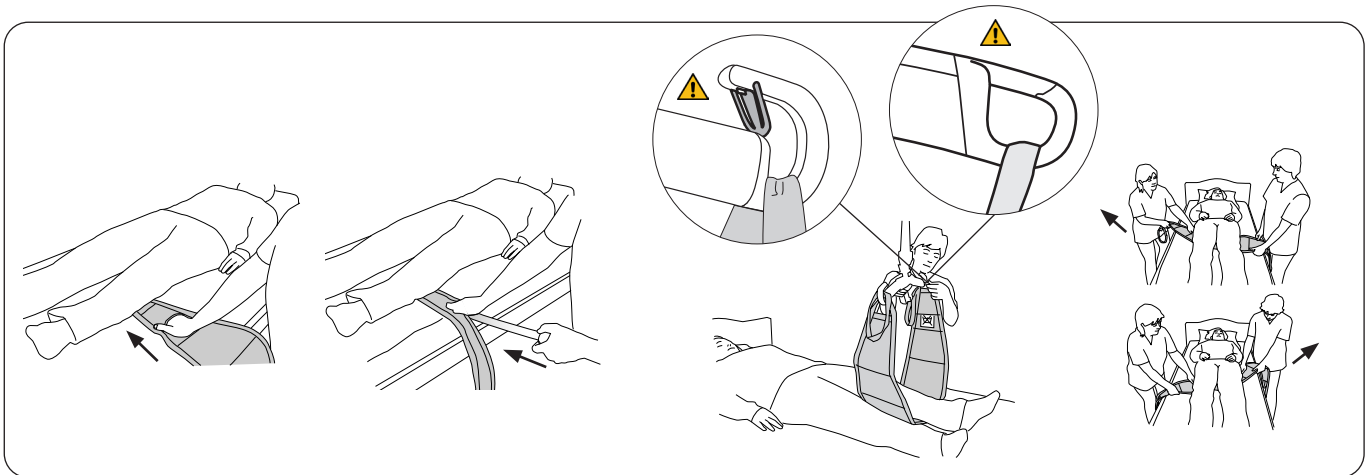

Placera Multiband under kroppsdelen som ska lyftas/hållas. Vik in bandöglan under Multiband och tryck in den under brukarens kropp. För in handen eller använd spateln i Multiband-fickan för att underlätta appliceringen (se bilderna ovan).

Dra ut bandöglan från motsatt sida och dra Multiband framåt så att kroppsdelen hamnar mitt i bandet.

Koppla på bandöglorna på lyftbygeln. Använd den inre bandöglan om lyfthöjden är otillräcklig.

Multiband kan också föras in där det finns mest utrymme, till exempel under knäna, och sedan försiktigt dras på plats under brukaren. Den här metoden blir enklare genom att växelvis dra i Multiband från sida till sida tills den är på önskad plats, till exempel under skinkorna.

OBS! Multiband kan också appliceras med hjälp av Handy Glidlakan, vilket rekommenderas för tunga brukare eller när du behöver vara extra varsam med brukaren. Om du vill ha mer information kan du kontakta en representant för Hill-Rom.

Lyfta och hålla

Placera Multiband under den del av brukarens kropp som ska lyftas/hållas. Kontrollera att bandöglorna är ordentligt kopplade på lyftbygeln före lyftet. Lyft till önskad höjd.

Exempel

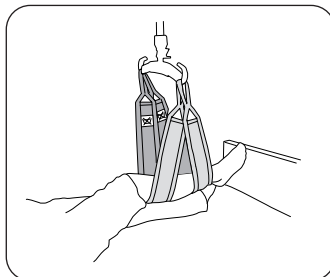

Fig. 1. Lyft/håll ett ben med två Multiband

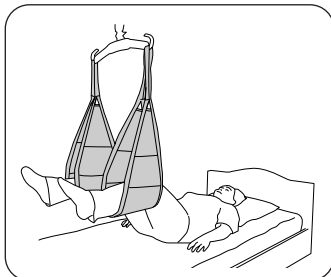

Fig. 2. Lyft/håll båda benen med två Multiband

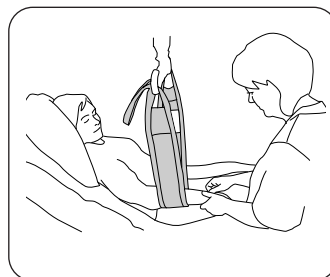

Fig. 3. Lyfta/hålla armen

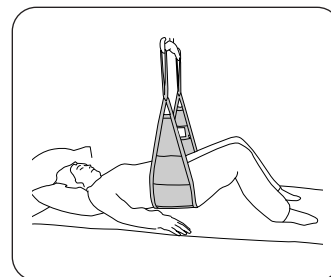
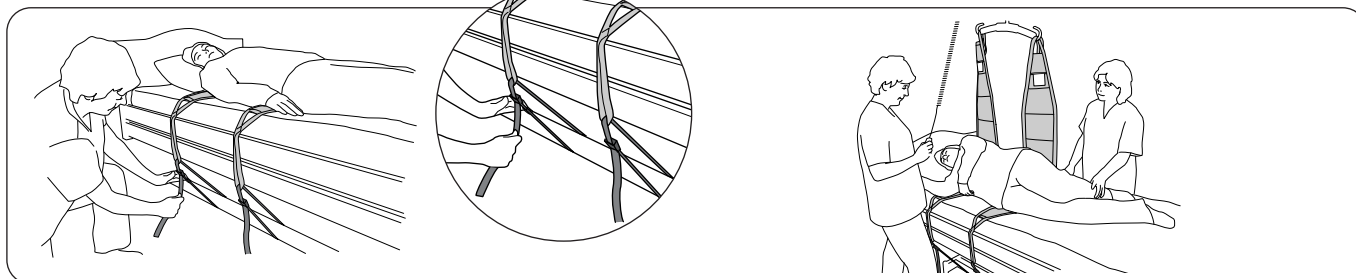

Fig. 4. Lyfta/hålla stussen

För att lyfta/hålla enligt exemplen ovan rekommenderas en lyftbygel med tvåpunktsupphängning. Ett Multiband (fig. 3) alternativt två Multiband (fig. 1) kan användas.

Vändning i sidled

En brukare kan vändas i sidled av en ensam medhjälpare, men vi rekommenderar att två medhjälpare hjälps åt. Det är ett tidseffektivare och smidigare sätt att arbeta. Använd sänggrind, särskilt om bara en medhjälpare utför vändningen.



Använd två Multiband. Placera en under axelpartiet och den andra under höfterna. Vid behov kan bandöglorna fästas på en lämplig plats på sängen med Spännband 135 cm, art. nr. 3696001. Detta håller Multibanderna på plats under vändningen.

Förbered åtgärden genom att placera brukaren så att vändningen underlättas: en arm ut mot sidan och ett ben över det andra. Lyft så att brukaren vänds åt sidan med hjälp av lyftet. Lyft inte så högt att det finns risk för att brukaren välter. Justera brukarens position så att det känns bekvämt.

⚠ Lyft inte för högt!

När du vänder i sidled rekommenderar vi en lyftbygel med tvåpunktsupphängning.

Borttagning

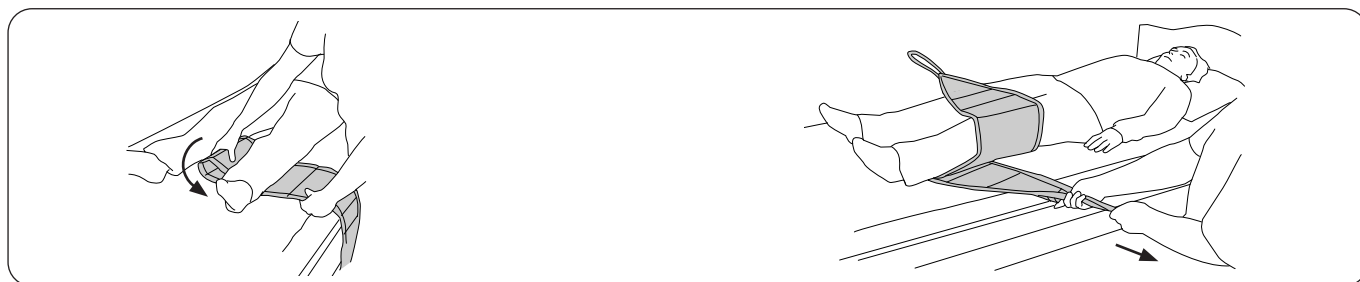

Fig. 5.

Fig. 6.

Vik in bandöglan under Multiband (fig. 5). Lirka ut och fatta tag i bandöglan och ta försiktigt bort Multiband (fig. 6).

Multiband kan också dras ut försiktigt där det finns extra utrymme, till exempel under knäna.

Använd Handy Glidlakan för extra skonsam borttagning. Om du vill ha mer information kan du kontakta en representant för Hill-Rom.

Översikt Solo Multiband

Benämning	Bredd	Art.nr.	Maxbelastning	Material
Solo Multiband Standard	10 cm	3695915	200 kg	Non-woven polypropen
Solo Multiband Bred	25 cm	3695916	200 kg	Non-woven polypropen

För bibehållen maxlast krävs lyft/tillbehör avsedda för minst samma belastning.

Tillbehör:	Spatel Mod 600 IVA (passar Multiband Standard och Bred)	3684002
	Spännband 135 cm	3696001

Rekommenderade kombinationer

Multiband kan användas i kombination med följande lyftbyglar:

Lyftbygel med tvåpunktsupphängning: Universal Lyftbygel 350/450, SlingGuard 450.



www.hillrom.com

Liko AB
Nedre vägen 100
975 92 Luleå, Sverige
+46 (0)920 474700

Liko AB is a subsidiary of Hill-Rom Holdings, Inc.

Enhancing outcomes for
patients and their caregivers:

Hill-Rom