

Multirall™ 200

Taklyft



Bruksanvisning

Liko™ Multirall™ 200 taklyft

Art.nr 3130001

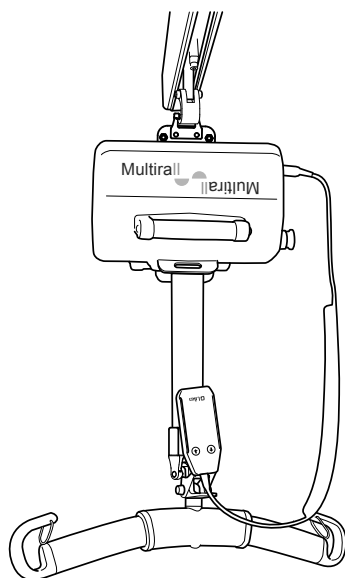

fig. 1

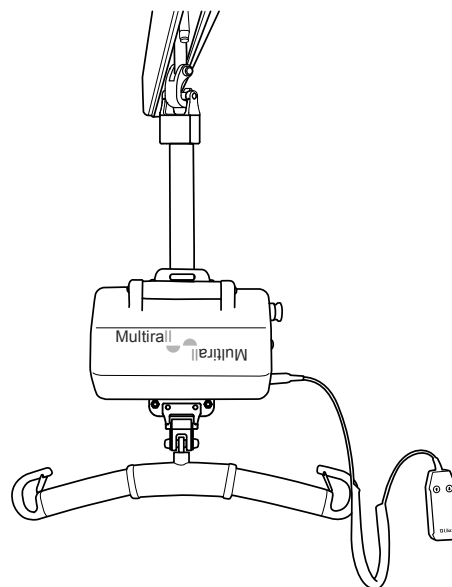

fig. 2

Produktbeskrivning

Multirall™ 200 taklyft är en standardlyft som huvudsakligen används inom sjukvård, intensivvård och rehabilitering. Multirall 200 taklyft kan enkelt flyttas mellan avdelningar och är perfekt lämpad för förflyttningar mellan rum.

Multirall™ 200 taklyft kan monteras på åkvagnen till skenan på två olika sätt:

- monterad med lyftbandet under lyftenheten (fig. 1) eller
- monterad med lyftbandet ovanför lyftenheten (fig. 2).

Avsedd att användas i alla vanliga lyft- och förflyttningssituationer, t.ex. mellan säng och rullstol, till och från golvet, vid toalettbesök, gåträning och för horisontella lyft med planlyftar.

Tillbehör

Liko™-produktsortimentet omfattar flera lyftselsmodeller i många olika storlekar och utföranden. Som tillbehör finns även en praktisk vagn för förflyttning och förvaring av lyften, samt en Förlängningsarm för anslutning av lyftbandet till åkvagnen i skenan.

Multirall™ 200 taklyft är anpassad till Liko™ snabbkopplingsystem för säkert och enkelt byte av lyfttillbehör.

I texten kallas den som blir lyft för brukaren och den som hjälper till för medhjälparen.

VIKTIGT!



























Lyft och överflyttning av en person medför alltid en viss risk. Studera därför noga bruksanvisning för såväl lyft som lyfttillbehör. Det är viktigt att helt och fullt förstå innehållet i bruksanvisningen. Endast den personal som är informerad bör använda utrustningen. Förvissa dig om att lyfttillbehöret passar till den lyft som används. Iakttag försiktighet och omsorg vid användandet. Som medhjälpare är du alltid ansvarig för brukarens säkerhet. Du måste vara informerad om brukarens möjligheter att klara lyftsituationen. Kontakta tillverkaren eller leverantören om något är oklart.

Innehållsförteckning

Symbolbeskrivning	3
Säkerhetsföreskrifter	4
Definitioner	5
Tekniska data	5
Mått.....	6
EMC-tabell	6
Montering.....	10
Handhavande	15
Laddning av batterier	17
Förflyttning mellan rum	18
Maxlast	20
Rekommenderade lyfttillbehör	20
Enkel felsökning.....	23
Återvinningsinstruktioner.....	24
Rengöring och desinfektion.....	24
Tillsyn och underhåll.....	28

Symbolbeskrivning

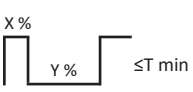
Dessa symboler finns i det här dokumentet och/eller på produkten.

Symbol	Beskrivning
	Endast för inomhusbruk.
	Produkten har extra skydd mot elektrisk chock enligt Elektrisk klass II.
	Skyddsnivå mot elektriska stötar, typ B.
	Varning! Den här situationen kräver extra försiktighet och uppmärksamhet.
	Läs bruksanvisningen före användning.
	CE-märkning.
IP N ₁ N ₂	Skyddsnivå mot: inträngande av fasta objekt (N1) och inträngande av vatten (N2).
	Tillverkare.
	Datum för tillverkning.
	Varning! Läs bruksanvisningen.
	Läs bruksanvisningen före användning.
	Batteri.
	Alla batterier i denna produkt måste återvinnas separat. - Pb under symbolen indikerar batterier som innehåller bly - En svart linje under symbolen anger att produkten har placerats på marknaden efter 2005.
	UL-godkänd komponentmärkning för Kanada och USA.
	EFUP, miljövänlig användningsperiod (år).
	Miljövänlig produkt som kan återvinnas och återanvändas.
	Australiensisk säkerhet/EMC.
	PSE-märke (Japan).
	Produktidentifikation.
	Serienummer.
	Medicinteknisk produkt.
	Återvinningsbar.
	Säkerhet och väsentliga prestanda för elektrisk utrustning för medicinskt bruk.
	Bevis på produktöverensstämmelse med nordamerikanska säkerhetsstandarder.
	Icke-joniserande elektromagnetisk strålning.
	Pulskvot för icke-kontinuerlig drift. Maximal aktiv driftstid X % av en given tidsenhet, följt av en avaktiveringstid, Y %. Den aktiva driftstiden får inte överskrida den angivna tiden i minuter, T.
	GS1-datamatrixstreckkod som kan innehålla följande information (01) GTIN-artikelnnummer (11) Produktionsdatum (21) Serienummer

Säkerhetsföreskrifter

Avsedd användning

Denna produkt är inte avsedd att användas av brukaren ensam. Lyft och förflyttning av en brukare ska alltid utföras med hjälp av minst en medhjälpare. Användning av den här produkten är en metod för att utföra lyft men produkten kommer inte i kontakt med brukaren och därför går vi inte in på olika brukartillstånd i den här bruksanvisningen.

Kontakta en representant för Hill-Rom för stöd och råd.

⚠ Installation av åkvagnar för Multirall™ taklyft ska utföras av personal som auktoriserats av Liko™ i enlighet med installationsanvisningarna och rekommendationerna för det aktuella lyftsystemet.

Före användning ser du till att:

- lyften är monterad enligt monteringsanvisningen
- lyfttillbehören är ordentligt fastsatta i lyften
- batterierna har laddats i minst 8 timmar
- du har läst bruksanvisningen för lyft och lyfttillbehör
- personal som använder lyften är informerad om hur lyft och tillbehör ska handhas
- rätt lyfttillbehör är valt med avseende på typ, storlek, material och utförande i förhållande till brukarens behov.

Före lyft, se alltid till att:

- lyftbandet inte är vridet eller slitet och att det utan problem kan föras in i och ut ur lyftenheten
- lyfttillbehören är oskadade
- lyfttillbehöret är korrekt och säkert applicerat på brukaren, så att ingen kroppsskada uppstår
- lyfttillbehören är ordentligt fastsatta i lyften
- lyfttillbehören hänger vertikalt och kan röra sig obehindrat
- urkrokningskyddet för lyftbyglarna är intakta. Saknade eller skadade urkrokningskydd måste alltid ersättas med nya
- bandöglorna till lyftselen är korrekt påhakade på lyftbygelns krokarna när lyftselen är uppsträckta men innan brukaren lyfts upp från underlaget.

⚠ Om lyftselen kopplas på lyftbygelns på ett felaktigt sätt kan det orsaka allvarlig personskada på brukaren.

⚠ Använd Multirall™ taklyft endast med åkvagn, adapter, lyftbygel och andra tillbehör som är godkända av Liko™.

⚠ Lämna aldrig en brukare utan tillsyn i en lyftsituation!



Multirall™ 200 taklyft har testats av ett ackrediterat testinstitut

⚠ Produkten får inte modifieras på något sätt.

⚠ Bärbar RF-kommunikationsutrustning (inklusive kringutrustning som antennkablar och externa antenner) bör inte användas närmare någon del av lyften än 30 cm, inklusive kablar som specificerats av tillverkaren. Annars kan utrustningens prestanda försämrats.

⚠ Användning av produkten i närheten av annan utrustning bör undvikas eftersom det kan leda till felaktig funktion. Om sådan användning är nödvändig observera och kontrollera att annan utrustning fungerar normalt.

Elektromagnetiska störningar kan påverka lyftprestanda för produkten. Modifiering genom användning av andra delar än originaldelar (kablar m.m.) kan påverka den elektromagnetiska kompatibiliteten för produkten. Särskild försiktighet måste iaktas när kraftfulla källor till elektromagnetiska störningar används, till exempel diatermienheter, så att till exempel diatermikablar inte placeras på eller i närheten av lyften.

Om du har frågor kontakter du ansvarig hjälpmiddelstekniker eller leverantören.

Lyften är inte lämplig för användning i närvaro av brandfarliga blandningar, till exempel i områden där brandfarliga varor förvaras.

Definitioner

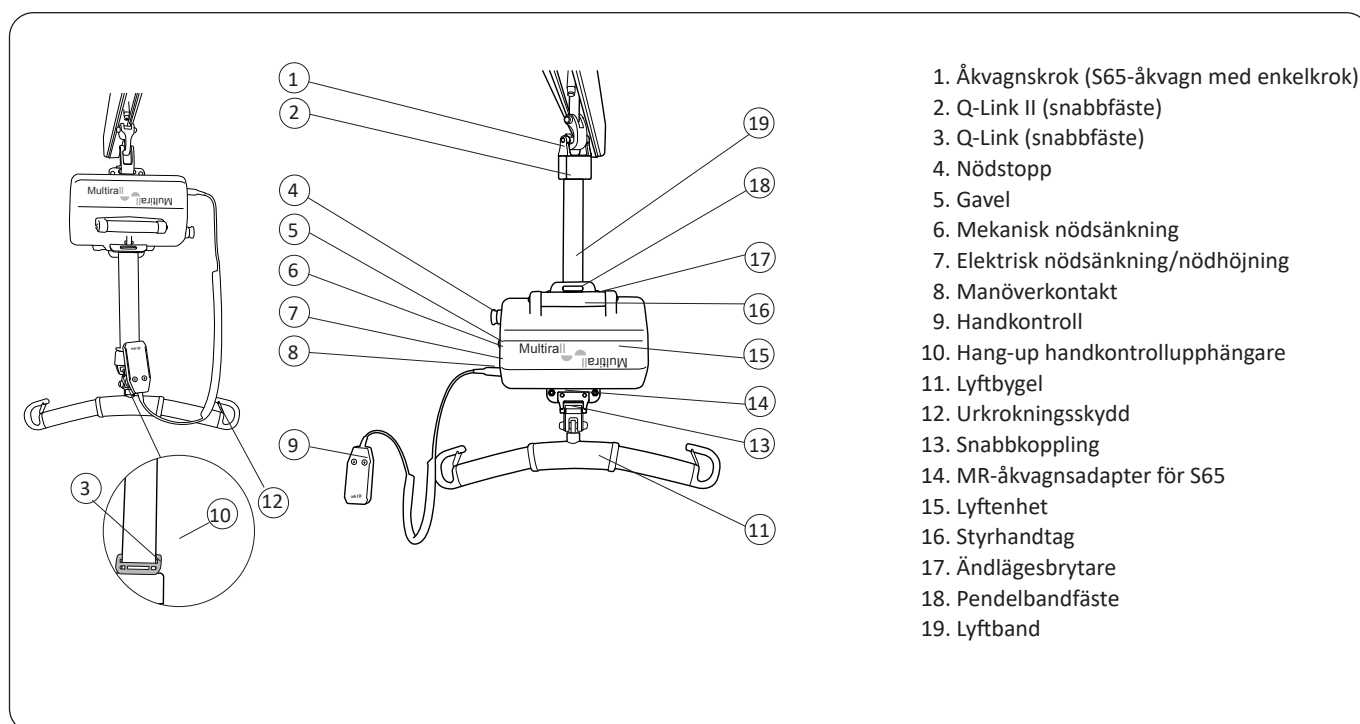

Tekniska data

Maxlast:	200 kg	Intermittent effekt:	Int. drift 10/90, aktiv drift max. 6 min.
Batterier:	2 x 12 V DC (2,4–2,6 Ah), ventilreglerade batterier av bly-syra- eller gelytp. Nya batterier tillhandahålls av Liko®.	Ljudnivå:	62,2 dB(A)
Batteriladdare:	SMP CC-10-43-24; 100–240 V AC, 40–60 Hz, max. 600 mA	Skyddsklass:	IP 30 (lyftenhet) IP 43 (reglage)
Lyfthastighet:	60 mm/s	Tryckkraft, manöverdon:	Knapp på handkontrollen: 4,5 N Knapp på gaveln: 4 N
Lyftområde:	1600 mm	Omgivande funktionell miljö:	Temperatur: +10 °C till +40 °C Luftfuktighet: 20 % till 90 % vid 30 °C icke-kondenserande, lufttryck: 700–1 060 hPa.
Elektriska data:	24 VDC, 8,5 A		
Lyftmotorns vikt:	8,7 kg		
Nödsänkningssystem:	Mekanisk och elektrisk	Avsedd för inomhusbruk.	
		Typ B, i enlighet med skyddsklassen för elstötar.	
		Klass II-utrustning.	

Multirall™ 200 taklyft är utrustad med en SFS-säkerhetsstrumma (Single Fault Safety). Denna säkerhetsfunktion ger skydd mot okontrollerad nedsänkning. Lyftbandet har tiofaldiga säkerhetsfunktioner.

Komponent X1 (Murata CSTCC4M00G53) på kretskortet innehåller SVHC, blytitanzirkoniumoxid (Pb(Ti,Zr)O₃), som överskrider gränsen enligt REACH-förordningen.

Mått

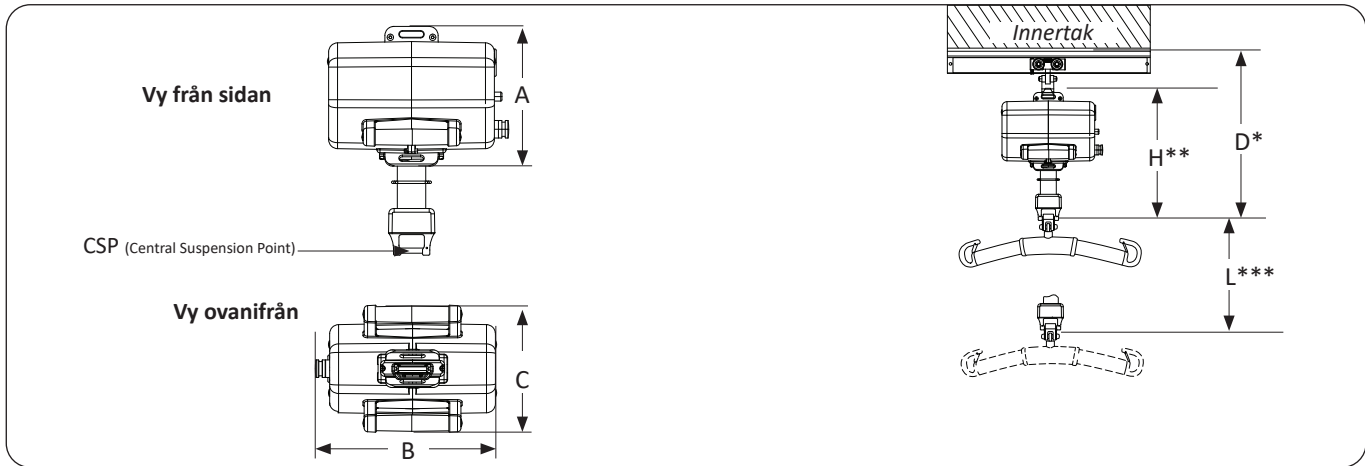

Mått i mm.

A	B	C	D*	H**	L***
264	295	210	443	308	1 600

Mått i tum.

A	B	C	D*	H**	L***
10,4	11,6	8,3	17,4	12,1	63,0

* Min. avstånd från innertak till CSP vid max. lyfthöjd.

** Inbyggnadsmått: avståndet mellan infästningspunkt för lyftenhet till åkvagn och CSP vid max. lyfthöjd.

*** Lyftområde: avståndet mellan max. lyfthöjd och min. lyfthöjd, mätt vid CSP.

EMC-tabell

Vägledning och tillverkardeklaration – elektromagnetiska emissioner

Taklyften är avsedd att användas i den elektromagnetiska miljö som anges nedan. Kunden eller användaren av taklyften måste säkerställa att den används i en sådan miljö.

”Grundläggande prestanda enligt tillverkaren: Lyften ska inte röra sig oavsiktligt medan den utsätts för störningar.”

Strålningstest	Efterlevnad	Elektromagnetisk miljö – riktlinjer
RF-emissioner CISPR 11	Grupp 1	Taklyften använder endast RF-energi för interna funktioner. Dess RF-utstrålning är därför mycket låg och det är inte sannolikt att störningar orsakas på elektronisk utrustning i närheten.
RF-emissioner CISPR 11	Klass B	Taklyften är lämplig att använda på alla institutioner, även i bostäder som erhåller ström från ett allmänt lågspänningsnät som levererar ström till byggnader som är avsedda för bostäder.
Harmoniska emissioner IEC 61000-3-2	Klass A	
Emission av spänningsfluktuationer/ flimmer IEC 61000-3-3	Uppfyller kraven	

Vägledning och tillverkardeklaration – elektromagnetisk immunitet

Taklyften är avsedd att användas i den elektromagnetiska miljö som anges nedan. Kunden eller användaren av taklyften måste säkerställa att den används i en sådan miljö.

”Grundläggande prestanda enligt tillverkaren: Lyftanordningen ska inte röra sig oavsiktligt medan den utsätts för störningar.”

Immunitetstest	Testnivå enligt IEC 60601	Överensstämmelsenivå	Elektromagnetisk miljö – riktlinjer
Elektrostatisk urladdning (ESD) IEC 61000-4-2	± 6 kV kontakt ± 8 kV luft	± 6 kV kontakt ± 8 kV luft	Golvet ska vara av trä, betong eller keramisk platta. Om golven är täckta med syntetmaterial måste den relativa luftfuktigheten vara minst 30 %.
Elektrisk snabb transient/pulsskur IEC 61000-4-4	± 2 kV för strömförsörjningsledningar ± 1 kV för ingångs-/utgångsledningar	± 2 kV för strömförsörjningsledningar ± 1 kV för ingångs-/utgångsledningar	Nätströmskvaliteten ska motsvara nätströmmen i en vanlig kommersiell miljö eller sjukhusmiljö.
Strömsprång IEC 61000-4-5	± 1 kV ledning till ledning ± 2 kV ledning(ar) till jord	± 1 kV ledning till ledning ± 2 kV ledning(ar) till jord	Nätströmskvaliteten ska motsvara nätströmmen i en vanlig kommersiell miljö eller sjukhusmiljö.
Kortvariga spänningsfall, spänningsavbrott och spänningsvariationer i ingående nätströmskablar IEC 61000-4-11	< 5 % UT (> 95 % fall av UT) i 0,5 cykler 40 % UT (60 % fall av UT) i 5 cykler 70 % UT (30 % fall av UT) i 25 cykler <5 % UT (> 95 % fall av UT) i 5 sek	< 5 % UT (> 95 % fall av UT) i 0,5 cykler 40 % UT (60 % fall av UT) i 5 cykler 70 % UT (30 % fall av UT) i 25 cykler < 5 % UT (> 95 % fall av UT) i 5 sek	Nätströmskvaliteten ska motsvara nätströmmen i en vanlig kommersiell miljö eller sjukhusmiljö. Om användaren av [utrustning eller system] behöver kontinuerlig drift under strömavbrott rekommenderas att [utrustning eller system] strömförsörjs via en avbrottsfri strömkälla eller batteri.
Nätfrekvens (50/60 Hz) magnetfält IEC 61000-4-8	3 A/m	3 A/m	Magnetfält som uppstår på grund av spänningsfrekvens ska vara på en nivå som är normal för en typisk kontors- eller sjukhusmiljö

OBS! U_T är elnätets spänning innan testnivån tillämpas.

Vägledning och tillverkardeklaration – elektromagnetisk immunitet

Taklyften är avsedd att användas i den elektromagnetiska miljö som anges nedan. Kunden eller användaren av taklyften måste säkerställa att den används i en sådan miljö.

”Grundläggande prestanda enligt tillverkaren: Lyftanordningen ska inte röra sig oavsiktligt medan den utsätts för störningar.”

Immunitetstest	Testnivå enligt IEC 60601	Överensstämmelsenivå	Elektromagnetisk miljö – riktlinjer
<p>Ledningsbunden RF IEC 61000-4-6</p> <p>Utstrålad RF IEC 61000-4-3</p>	<p>3 Vrms 150 kHz till 80 MHz</p> <p>10 V/m 80 MHz till 2,5 GHz</p>	<p>3 Vrms</p> <p>10 V/m</p>	<p>Bärbar och mobil RF-kommunikationsutrustning får inte användas närmare någon del av utrustningen, inklusive kablarna, än det rekommenderade minsta avstånd som beräknats med den ekvation som är tillämplig för sändarens frekvens.</p> <p>Rekommenderat separationsavstånd</p> $d = 1,2\sqrt{P}$ $d = 0,35\sqrt{P} \quad 80 \text{ MHz till } 800 \text{ MHz}$ $d = 0,7\sqrt{P} \quad 800 \text{ MHz till } 2,5 \text{ GHz}$ <p>när P är sändarens maximala nominella uteffekt i watt (W) enligt tillverkaren av sändaren och d är det rekommenderade separationsavståndet i meter (m).</p> <p>Fältstyrkor från fasta RF-sändare, enligt bestämning vid en elektromagnetisk undersökning på plats, ^a ska understiga överensstämmelsenivån inom varje frekvensområde. ^b</p> <p>Störningar kan förekomma i närheten av utrustning märkt med följande symbol.</p> 

ANM. 1: Vid 80 MHz och 800 MHz gäller det högre frekvensområdet.

ANM. 2 Dessa riktlinjer är eventuellt inte tillämpliga i alla situationer. Elektromagnetisk utbredning påverkas av absorption och reflektioner från byggnader, föremål och människor.

^a Fältstyrkor från fasta sändare, till exempel basstationer för radiotelefoner (mobiltelefoner/sladdlösa telefoner) och mobil radioutrustning som används på land, amatörradio, AM- och FM-radiosändning och TV-sändning kan inte förutsägas teoretiskt med någon exakthet. För bedömning av den elektromagnetiska miljön med hänsyn till fasta RF-sändare bör den elektromagnetiska miljön på platsen undersökas. Om den uppmätta fältstyrkan på den plats där taklyften används överstiger den tillämpliga RF-överensstämmelsenivån ovan ska taklyften övervakas så att normal funktion kan säkerställas. Om taklyften inte fungerar korrekt kan ytterligare åtgärder bli nödvändiga, t.ex. att vända eller flytta den.

^b Över frekvensområdet 150 kHz till 80 MHz ska fältstyrkan vara mindre än 10 V/m.

Rekommenderade separationsavstånd mellan bärbar och mobil RF-kommunikationsutrustning och taklyften.

Taklyften är avsedd att användas i en elektromagnetisk miljö där de utstrålade RF-störningarna är kontrollerade. Kunden eller användaren av taklyften kan hjälpa till att förhindra elektromagnetisk störning genom att iaktta det minsta avståndet mellan bärbar och mobil RF-kommunikationsutrustning (sändare) och taklyften, enligt rekommendationen nedan, enligt maximal uteffekt för kommunikationsutrustningen.

Sändarens nominella maximala uteffekt W	Separationsavstånd enligt sändarens frekvens m		
	150 kHz till 80 MHz $d = 1,2\sqrt{P}$	80 MHz till 800 MHz $d = 0,35\sqrt{P}$	800 MHz till 2,5 GHz $d = 0,7\sqrt{P}$
0,01	0,12	0,035	0,07
0,1	0,38	0,11	0,22
1	1,2	0,35	0,7
10	3,8	1,11	2,21
100	12	3,5	7,0

För sändare med en nominell maximal uteffekt som inte anges ovan kan det rekommenderade separationsavståndet d i meter (m) uppskattas med hjälp av den tillämpliga ekvationen för sändarens frekvens, där P är sändarens maximala nominella uteffekt i watt (W) enligt tillverkaren av sändaren.

Anm. 1: Vid 80 MHz och 800 MHz gäller separationsavståndet för det högre frekvensområdet.

Anm. 2: Dessa riktlinjer gäller eventuellt inte i alla situationer. Elektromagnetisk fortplantning påverkas av absorption och reflexion av byggnader, föremål och människor.

Montering

Godkända kombinationer

Se de enskilda kombinationerna 1, 2 och 3 nedan.

Obs! Inga andra kombinationer är tillåtna, oavsett om delarna är Liko™-produkter eller produkter från ett annat företag.

Kombination 1: Q-Link eller Q-Link II, # 3136015, # 3136016, # 3136040

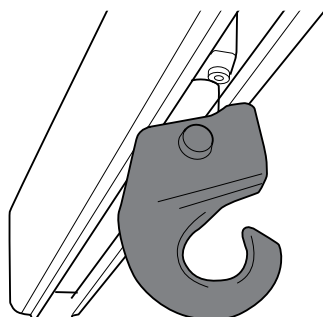

3136015
Åkvagnskrok för MR/LR:
Endast tillgänglig som reservdel

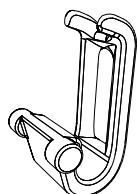

3136016
MR/LR-adaptör:
Endast tillgänglig som reservdel

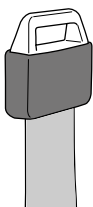

Q-Link: Endast tillgänglig som reservdel

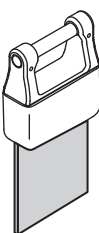

Q-Link II
(Multirall-std)

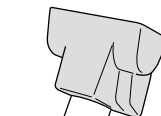

#3136040
MR-förlängningsarmsadaptör:
Endast tillgänglig som reservdel

Montering: Se kapitlet "Montering i åkvagnskrok för MR/LR" i det här dokumentet.

Kombination 2: Q-Link eller Q-Link II, # 3136011, # 31390013

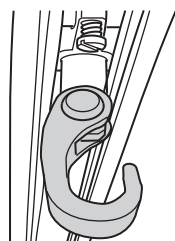

#3136011
S65-åkvagn med enkelkrok

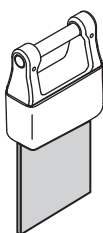

Q-Link II
(Multirall-std)

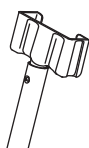

#31390013
Multirall-förlängningsarm

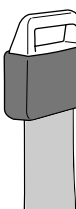

Q-Link: Endast tillgänglig som reservdel

⚠ Felaktig användning!

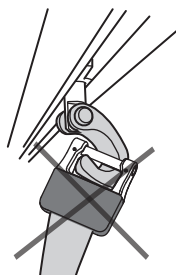

Montering: Se "Montering i S65-åkvagn med enkelkrok" i det här dokumentet.

Kombination 3: Q-Link eller Q-Link II, # 3136010, # 31390012

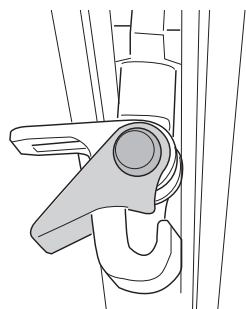

#3136010
MR-åkvagn, S50

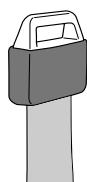

Q-Link
Endast tillgänglig som reservdel

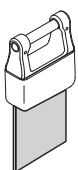

Q-Link II
(Multirall-std)



#31390012
Hjälparm, Multirall

⚠ Felaktig användning!

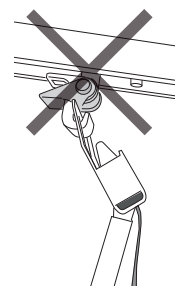
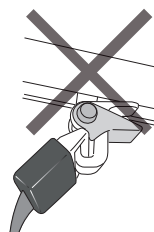

Art.nr 3136010 Endast tillgänglig som reservdel.
Art.nr 31390012 Endast tillgänglig som reservdel.
Montering: Se monteringsanvisning för 31390012.

Montering i åkvagnskrok för MR/LR:

Före det första användningstillfället:

- Ladda lyftbatteriet i minst 8 timmar. Se kapitlet "Laddning av batterier".
- Anslut MR-2-handkontrollen (art.nr 3136001) till kontakten för handkontroll på lyftenheten.

Multirail™ 200 taklyft kan monteras i åkvagnskroken för MR/LR på två olika sätt. Se alternativ nedan.

Alt. A, med lyftbandet ovanför lyftenheten

Detta alternativ rekommenderas i de fall lyften ofta flyttas mellan olika skensystem eller om lyften ska användas för rum-till-rumflyttningar.

⚠ En lyft som är monterad med lyftbandet ovanför lyftenheten får inte användas i våtutrymmen.

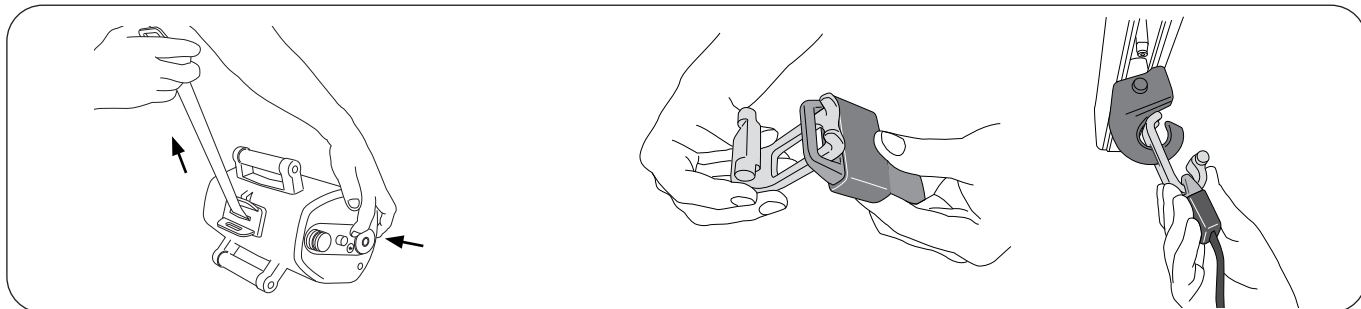

1. Mata ut önskad längd av lyftbandet genom att hålla lyftbandet i sträckt läge och samtidigt hålla knappen för elektrisk nödsänkning intryckt.

2. Sätt in MR/LR-adaptorn i Q-Link eller Q-Link II.

3. Anslut MR/LR-adaptorn till åkvagnskroken för MR/LR.

⚠ Se till att lyftbandet alltid är sträckt vid manövrering!

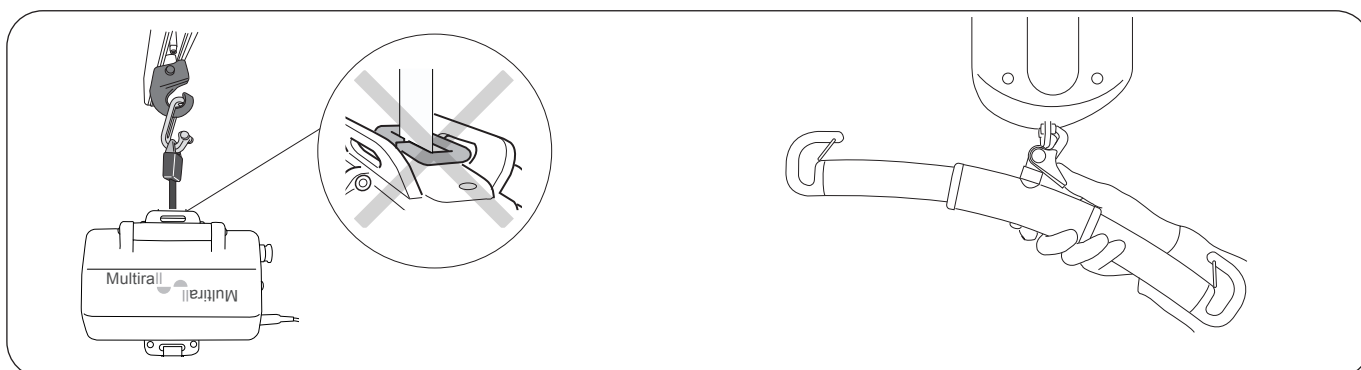

4. Höj lyften till lämplig höjd.

5. Anslut önskat lyfttillbehör till universalfästet på lyftenheten, se kapitlet "Handhavande".

Obs! Avlägsna Hang-up-handkontrollupphängaren när lyften är monterad med lyftbandet ovanför lyftenheten.

Rekommenderade tillbehör för (Alt. A, med lyftbandet ovanför lyftenheten).

MR-förlängningsarmsadapter, art.nr 3136040: Endast tillgänglig som reservdel.

Anslut eller koppla bort MR/LR-adaptorn till eller från åkvagnskroken för MR/LR.

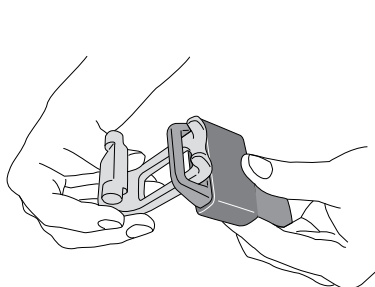

1. Sätt in MR/LR-adaptorn i Q-Link eller Q-Link II.

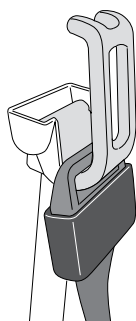

2. Placera MR/LR-adaptorn i MR-förlängningsarmsadaptern i avsedd hållare.

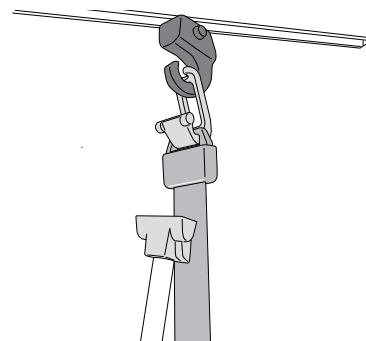

3. Anslut/koppla bort MR-adaptorn till/från MR/LR-åkvagnskroken med MR-förlängningsarmsadaptern.

Alt. B, med lyftbandet under lyftenheten

Detta alternativ rekommenderas i de fall lyften under en längre tid är monterad i samma skensystem utan att flyttas.

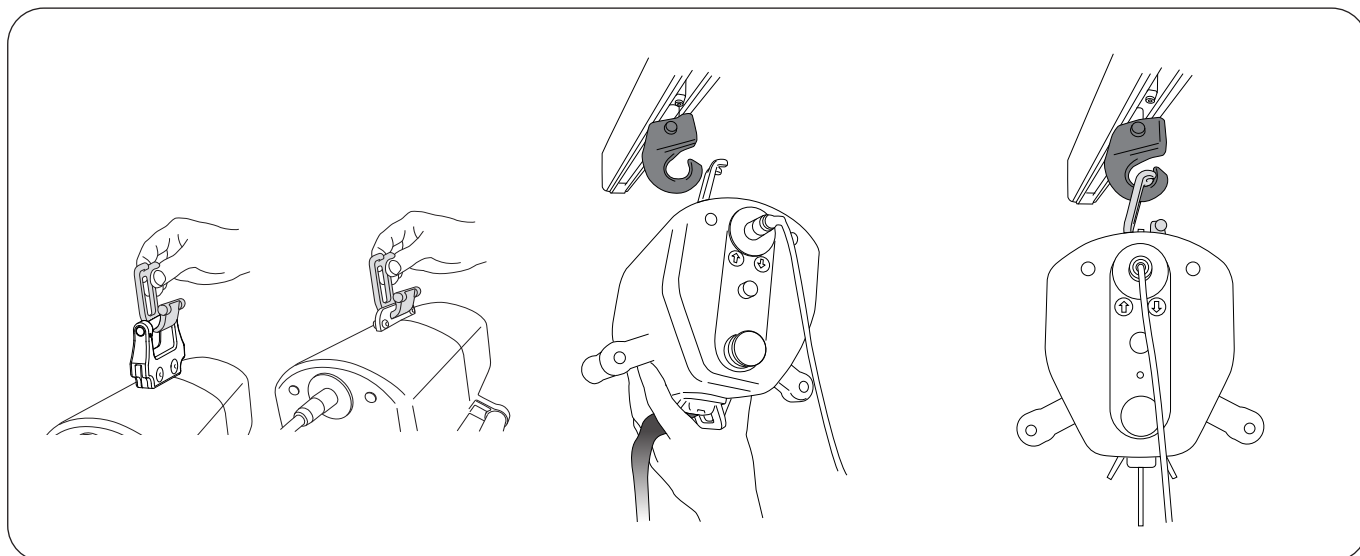

1. Sätt in MR/LR-adaptorn i universalfästet eller MultiRall-vagnadaptorn 3126020.

2. Anslut MR/LR-adaptorn till åkvagnskroken för MR/LR.

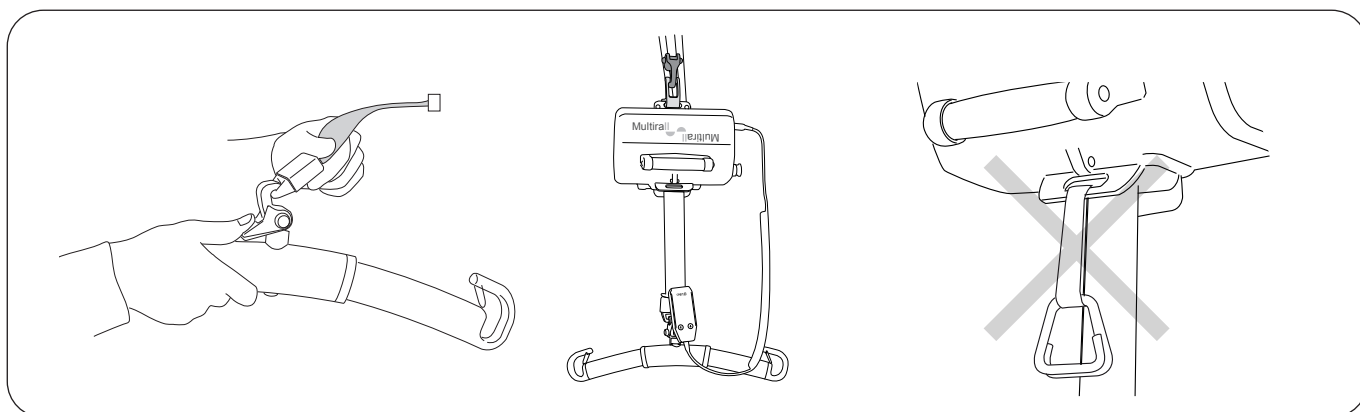

3. Anslut önskat lyfttillbehör till Q-Link eller Q-Link II, se kapitlet "Handhavande". Lyftbandet och lyfttillbehöret hänger då under lyftenheten.

⚠ Multirall™ 200 taklyft får inte vara utrustad med en hållhake när lyftbandet monteras under lyftenheten. Det kan leda till att hållhaken fastnar i lyftbandet.

Efter montering kontrollera att:

- lyftens funktioner överensstämmer med handkontrollens markeringar
- nödsänkning fungerar korrekt (mekaniskt och elektriskt)
- batteriladdaren fungerar och indikatorlamporna lyser vid laddning
- batterierna är laddade.



Montering i S65-åkvagnen med enkelkrok

Före det första användningstillfället:

- Ladda lyftbatteriet i minst 8 timmar. Se kapitlet "Laddning av batterier".
- Anslut MR-2-handkontrollen (art.nr 3136001) till kontakten för handkontroll på lyftenheten.

Multirall™ 200 taklyft kan monteras i **S65-åkvagnen med enkelkrok** på två olika sätt, se alternativen nedan.

Alt. A, med lyftbandet ovanför lyftenheten

Detta alternativ rekommenderas i de fall lyften ofta flyttas mellan olika skensystem eller om lyften ska användas för rum-till-rumförflyttningar.

⚠ En lyft som är monterad med lyftbandet ovanför lyftenheten får inte användas i våtutrymmen.

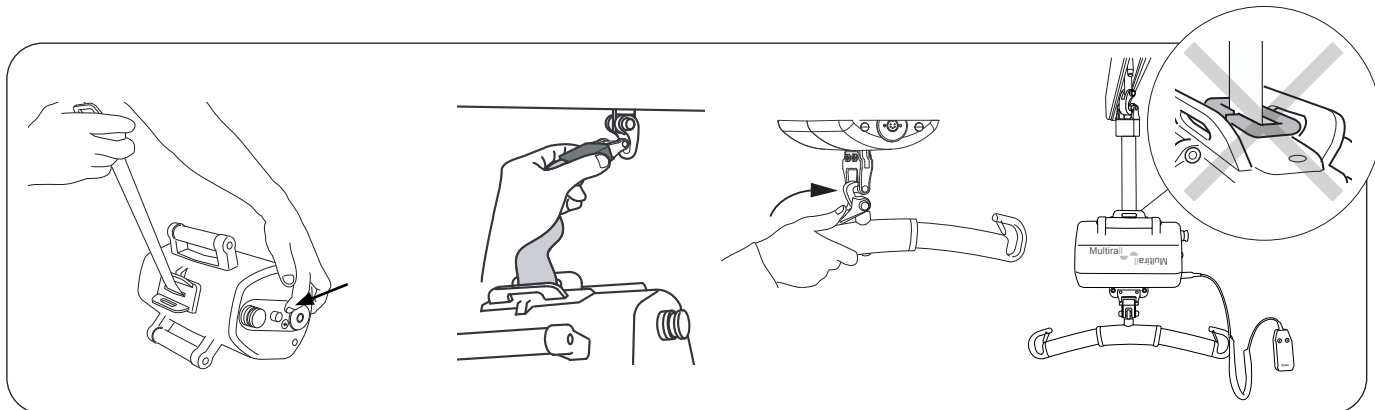

1. Mata ut önskad längd av lyftbandet genom att hålla lyftbandet i sträckt läge och samtidigt hålla knappen för elektrisk nödsänkning intryckt.

⚠ Se till att lyftbandet alltid är sträckt vid manövrering!

2. Koppla Q-Link eller Q-Link II till åkvagnen till skenan och höj lyften till lämplig höjd.

3. Anslut önskat lyfttillbehör till universalfästet på lyftenheten. Se "Handhavande".

Obs! Avlägsna Hang-up-handkontrollupphängaren när lyften är monterad med lyftbandet ovanför lyftenheten.

Alt. A, med lyftbandet ovanför lyftenheten, med: Multirall-förlängningsarm, art.nr 31390013

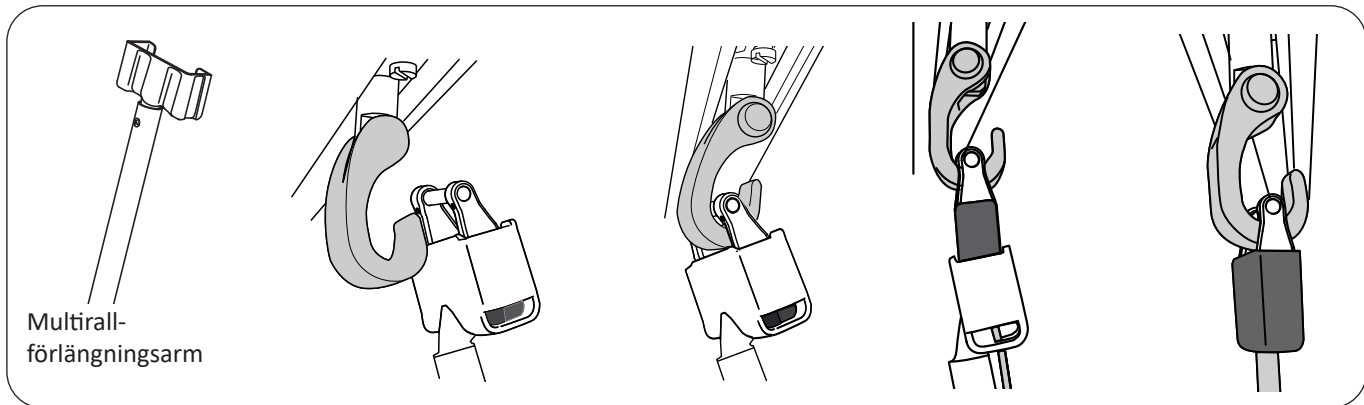

Multirall-förlängningsarm

1. Placera lyftbandet med Q-Link eller Q-Link II i förlängningsarmen. Flytta förlängningsarmen med Q-Link eller Q-Link II mot åkvagnskroken enligt bilden ovan.

2. Anslut Q-Link eller Q-Link II till åkvagnskroken.

3. **⚠** Efter montering kontrollerar du att Q-Link eller Q-Link II är korrekt placerad i åkvagnskroken och att lyftbandet är ordentligt fastsatt på kroken. Lyftbandet måste hänga vertikalt innan lyftning påbörjas (se bilden).

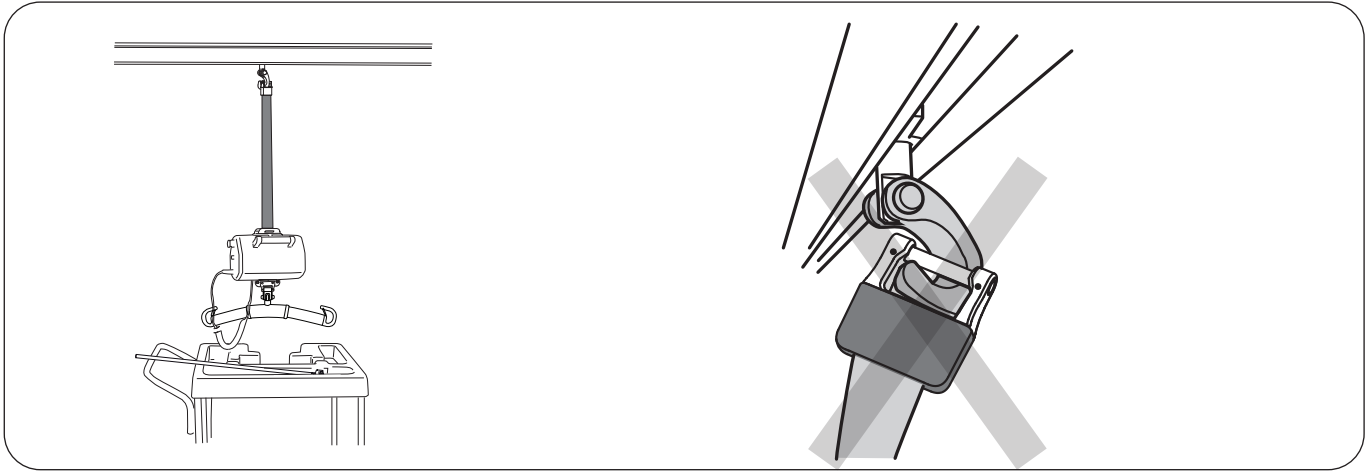

4. Multirall™ taklyft är nu korrekt monterad och klar för användning.

⚠ Innan du lyfter är det viktigt att säkerställa att Q-Link eller Q-Link II är ordentligt fastsatt i åkvagnskroken. Om så inte är fallet upprepar du steg 1–4 innan du påbörjar ett lyft.

Ta bort lyftbandet från S65-åkvagnskroken med hjälp av: Multirall-förlängningsarm, art.nr 31390013

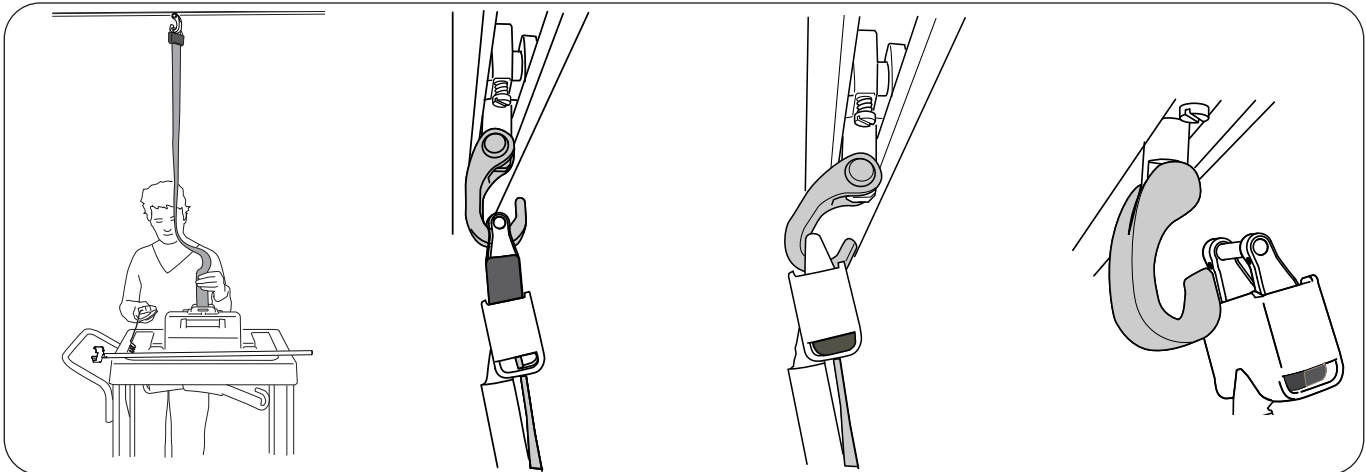

1. Sänk lyftmotorn till en Multirall™ taklyftvagn eller annan lämplig plats. Avlasta lyftbandet genom att spänna bandet, samtidigt som du trycker på knappen, markerat i önskad riktning.

2. Placera Q-Link eller Q-Link II i förlängningsarmen enligt bilden ovan.

3. Haka loss Q-Link eller Q-Link II från åkvagnskroken.

4. Ta bort Q-Link eller Q-Link II och förlängningsarmen från åkvagnskroken.

Alt. B, med lyftbandet under lyftenheten

Detta alternativ rekommenderas i de fall lyften under en längre tid är monterad i samma skensystem utan att flyttas.

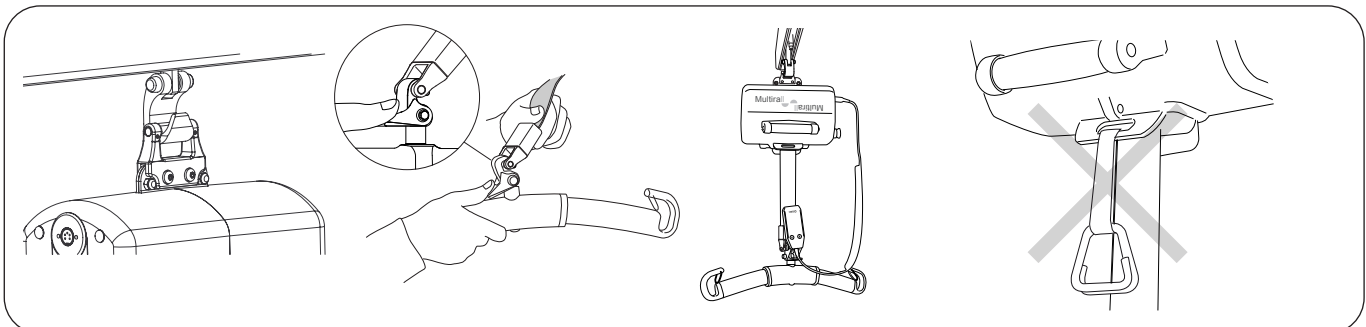

1. Montera Multirall™ taklyft genom att placera det övre fästet direkt i åkvagnskroken. Kontrollera att enheten vilar säkert på den undre delen av kroken innan du belastar den eller lyfter en brukare.

2. Anslut önskat lyfttillbehör till Q-Link eller Q-Link II. Se "Handhavande". Lyftbandet och lyfttillbehöret hänger då under lyftenheten.

⚠ Multirall™ 200 taklyft får inte vara utrustad med en hållhake när lyftbandet monteras under lyftenheten. Det kan leda till att hållhaken fastnar i lyftbandet.

Handhavande



Handhavande

Manövrera Multirall™ 200 taklyft genom att trycka lätt på knapparna på handkontrollen. Pilarna anger rörelsens riktning. Rörelsen avbryts när knapparna släpps. Multirall™ 200 taklyft kan även manövreras med motsvarande knappar på gaveln på lyftenheten.

⚠ **Pilmarkeringen stämmer överens med rörelseriktningen då lyften är monterad med lyftbandet ovanför lyftenheten.**

⚠ **Se till att lyftbandet alltid är sträckt vid manövrering!**

⚠ **Manövrera lyften endast när lyften är korrekt monterad på åkvagnskroken.**

Hang-up handkontrollupphängare

När handkontrollen inte används kan den hängas upp i Hang-up handkontrollupphängare.

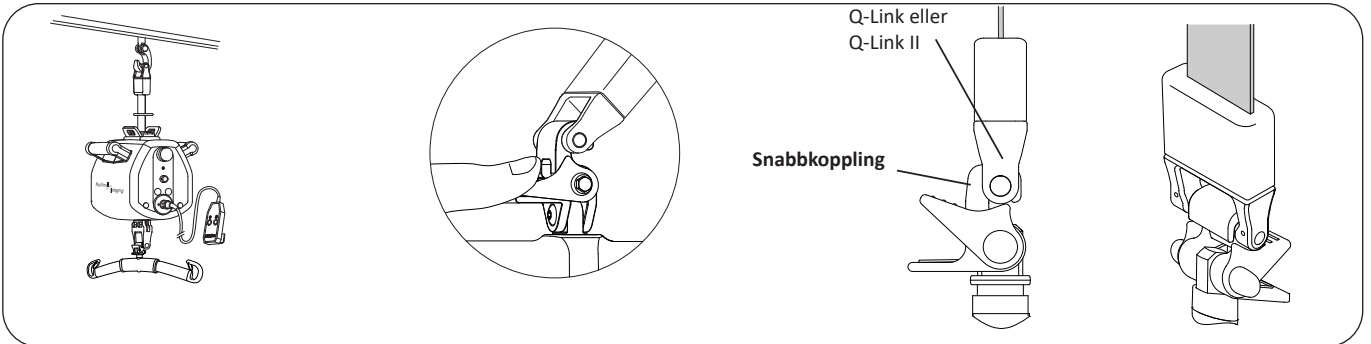

Byte av lyfttillbehör

Multirall™ 200 taklyft är anpassad till Liko™ snabbkopplingsystem för säkert och enkelt byte av lyfttillbehör.

Lyfttillbehör som saknar snabbkoppling kan enkelt uppdateras med en snabbkoppling så att de kan användas med Multirall. Se "Snabbkoppling", sidan. 21.

⚠ **Före lyft kontrollerar du att snabbkopplingen är korrekt ansluten till Q-Link eller Q-Link II, se bilden ovan.**

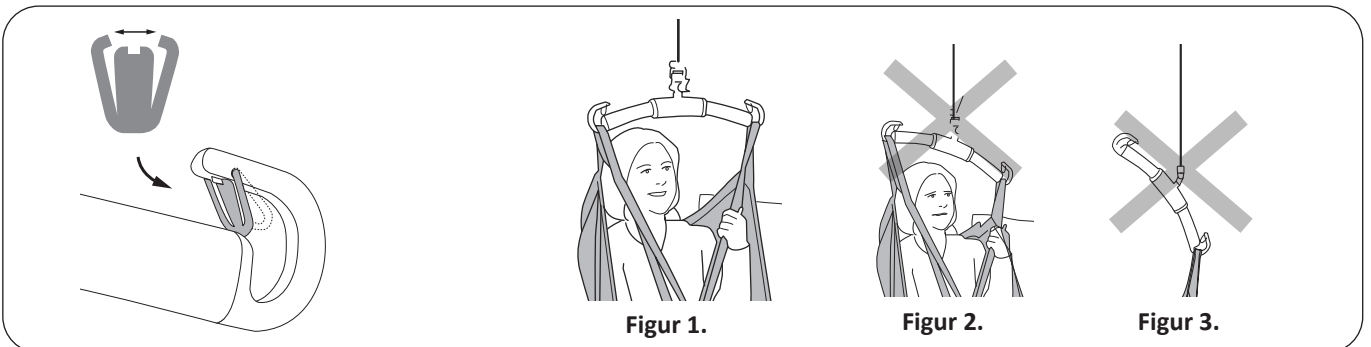

Montering av urkrokningskydd

Kontrollera efter montering att urkrokningskyddet låser och löper fritt i lyftbygelkroken.

Lyft på rätt sätt!

Kontrollera alltid före lyft att:

- lyftselsöglorna på lyftselen båda sidor har samma höjd
- alla lyftselsöglor sitter säkert i lyftbygelns krokar
- lyftbygelns är i våg under lyftet, se figur 1.

⚠ **Om lyftbygelns inte är i jämnhöjd (se figur 2) eller om lyftselen är felaktigt kopplade till lyftbygelns (se figur 3) sänker du brukaren till ett fast underlag och gör justeringar enligt bruksanvisningen för den aktuella lyftselen.**

⚠ **Felaktiga lyft kan upplevas som obehagligt för användaren och skada lyftutrustningen! (se figur 2 och figur 3).**

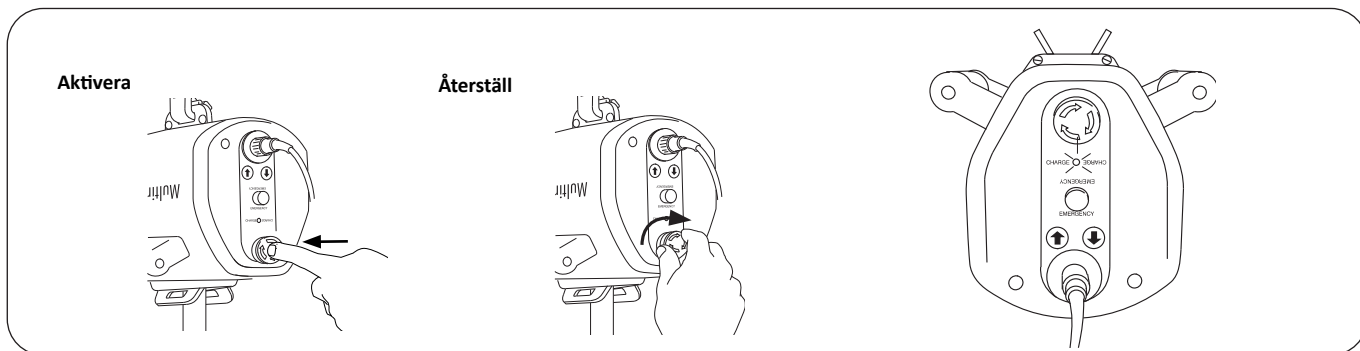

Nödstopp

Aktivera nödstopp: tryck på den röda knappen.

Återställ nödstopp: vrid knappen i den riktning pilarna på knappen visar.

Den röda knappen på gaveln till lyftenheten är avsedd att användas i nödsituationer. När knappen trycks in bryts kontakten mellan motor och strömkälla, vilket stoppar lyftrörelsen.

Laddningsindikering

Två indikatorer varnar när batteriet har låg laddning:

- ljudsummer som ljuder vid lyft
- lysdiod som lyser vid lyft.

När någon av dessa varningssignaler aktiveras bör enheten laddas så snart som möjligt. Se "Laddning av batterier" nedan.

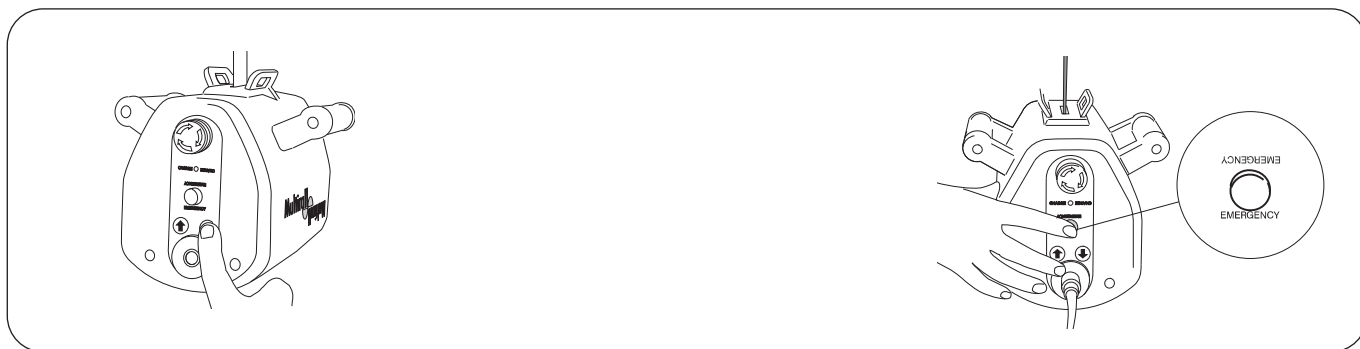

Elektrisk nödsänkning

Vid eventuell driftsstörning i handkontrollen eller i elektroniken kan nödsänkning ske genom att trycka på nedknappen på lyftenhetens gavel.

⚠ Pilmarkeringen stämmer överens med rörelseriktningen då lyften är monterad med lyftbandet ovanför lyftenheten.

Se till att nödsänkning sker till säng eller rullstol eller annat lämpligt ställe.

Mekanisk nödsänkning

Tryck på knappen märkt "Emergency" på gaveln till lyftenheten. Observera att lyften måste belastas för att den mekaniska nödsänkningen ska fungera.

Se till att nödsänkning sker till säng eller rullstol eller annat lämpligt ställe.

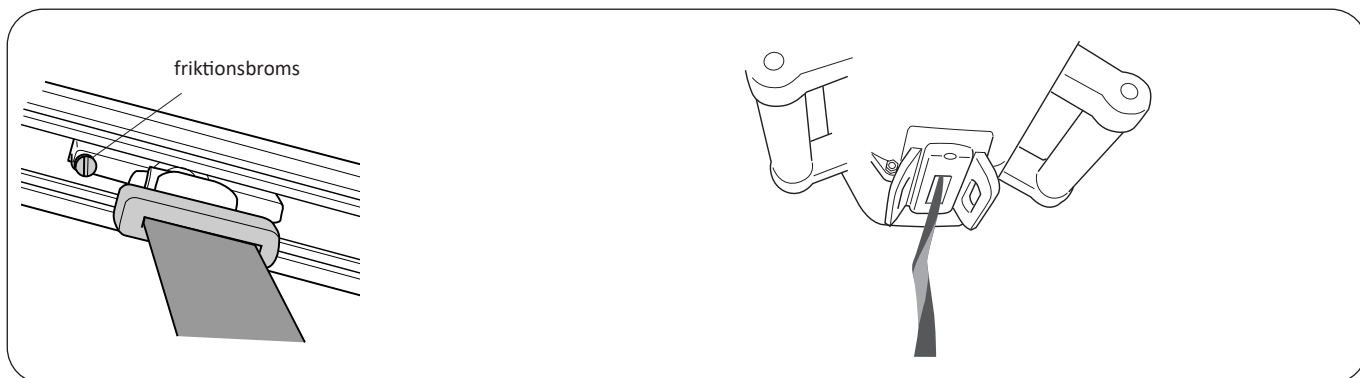

Justerbar friktionsbroms

Dragkraften på lyften kan justeras med friktionsbromsen på åkvagnen. Vrid bromsen medurs för ökat motstånd och moturs för minskat motstånd.

Ändlägesbrytare

Det är viktigt att lyftrörelsen för lyftbandet utförs så lodrätt som möjligt, vilket säkerställer säker användning. Funktionen för SSP-ändlägesbrytaren är att stoppa lyftrörelsen om lyftbandet utsätts för skadlig belastning, till exempel om det dras åt sidan eller viks under lyftrörelsen. SSP-ändlägesbrytaren ger även skydd mot klämskador. Om SSP-ändlägesbrytaren har aktiverats och lyftrörelsen stoppas måste lyftbandet först dras nedåt innan det kan dras uppåt igen.

Laddning av batterier

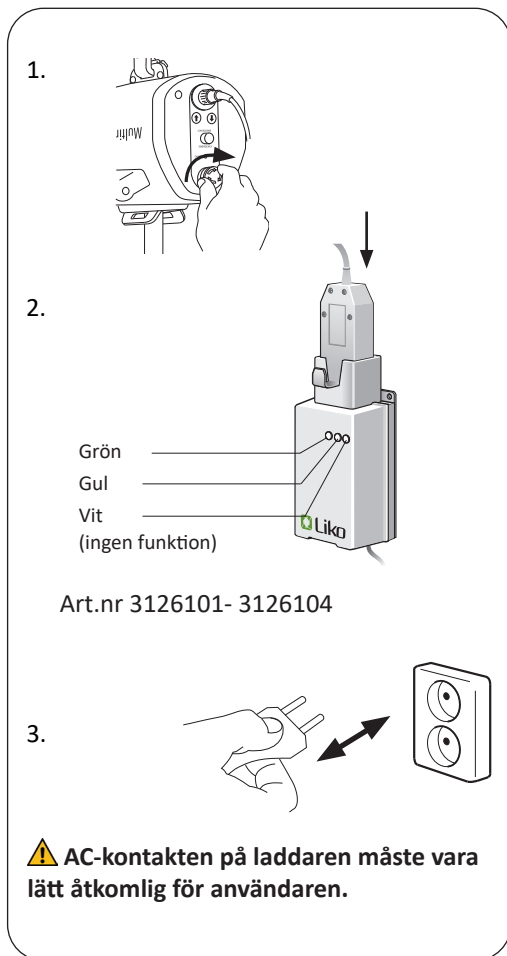

Det är viktigt att ladda batterierna regelbundet så att maximal batteritid kan säkerställas. Vi rekommenderar att du laddar batterierna efter användning eller varje kväll.

Batterierna är fulladdade efter ungefär åtta timmar. Om batterierna är i gott skick och fulladdade räcker laddningen för cirka 60 lyftcykler. Anslutningskabeln till batteriladdaren kan inte repareras. Om kabeln är skadad ska den bytas ut mot en ny!

Laddningsförfarande

1. Se till att ingen trycker på nödstoppknappen under laddning.
2. Placera handkontrollen i dess avsedda plats på laddaren.
3. Anslut laddaren till ett eluttag (100–240 V AC).
Laddningen startar automatiskt. Den gröna lysdioden anger att laddaren är ansluten till en strömkälla. Den gula lysdioden anger att batteriet laddas. När batteriet är fulladdat kopplar laddaren automatiskt ifrån och den gula lysdioden släcks.

Obs! Om lyften inte ska användas under en längre tidsperiod bör handkontrollen placeras i laddaren. Om laddaren inte är ansluten till en strömkälla ska nödstoppknappen tryckas in, vilket förhindrar att batteriet laddas ur.



Läs bruksanvisningen före användning.



Batteriet laddas när den gula lysdioden lyser.



Enheten är ansluten till nätström när den gröna lysdioden lyser.

Förflyttning mellan rum

Liko™ R2R-systemet (rum till rum) är en kostnadseffektiv lösning för säker och enkel förflyttning av brukare mellan två eller flera rum. R2R-systemet monteras utan att öppningar behöver göras i väggarna över dörrar, och fullständig isolering upprätthålls därför mellan de rum där systemet kan användas.

För att utföra förflyttning mellan rum med Multirall™ 200 taklyft krävs följande förutsättningar:

- I båda rummen sitter skilda skensystem med var sin åkvagn monterad i skenan.
- Mellan rummen, under dörrkarmen, sitter ett dörrpendelband, vilket fungerar som en bro mellan rummen.
- Multirall™ 200 taklyft är utrustad med en hållhake som är monterad i något av pendelbandfästena på lyften.
- Ett justerbart pendelband är monterat i åkvagnen så att lämplig lyfthöjd kan ställas in. Alternativt, om lyfthöjden blir för låg när du använder pendelbandet, kan Multirall-förlängningsarmen/Multirall-hjälparmen användas för anslutning av Q-Link II eller Q-Link direkt till åkvagnskroken, vilket ger maximal lyfthöjd.

Rum-till-rumförflyttning

Nedan beskrivs R2R-förflyttning med Multirall med hjälp av Hållhake, Dörrpendelband och Pendelband, reglerbart.

⚠ Kontrollera noggrant i varje moment att Q-Link eller Q-Link II är korrekt applicerad på åkvagnskroken/pendelbandet!

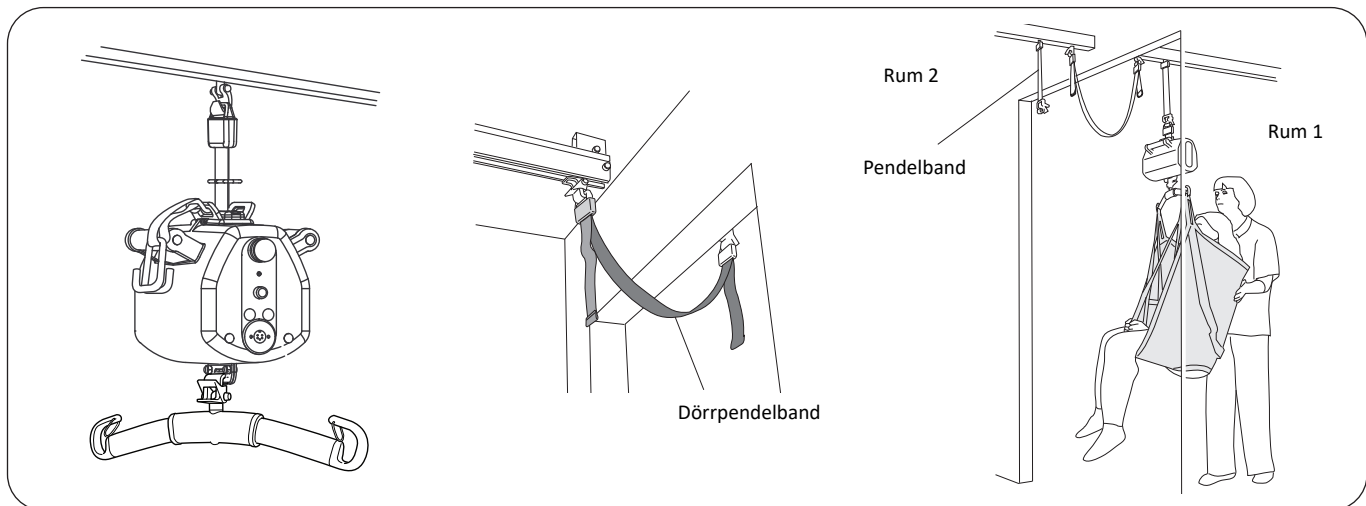

Montera lyften enligt monteringsalternativ A. Montera hållhaken enligt tillämplig monteringsanvisning.

Montera dörrpendelbandet mellan de två rummen. För montering och längdjustering läser du tillämpliga monteringsanvisningar.

Multirall väntar i åkvagnen, alternativt i ett pendelband, i rum 1. Flytta lyften med brukaren framåt, så nära dörröppningen som möjligt. Sänk brukaren så långt ned som är möjligt och ändå bekvämt, men inte så långt att medhjälparen inte når dörrpendelbandet med hållhaken.

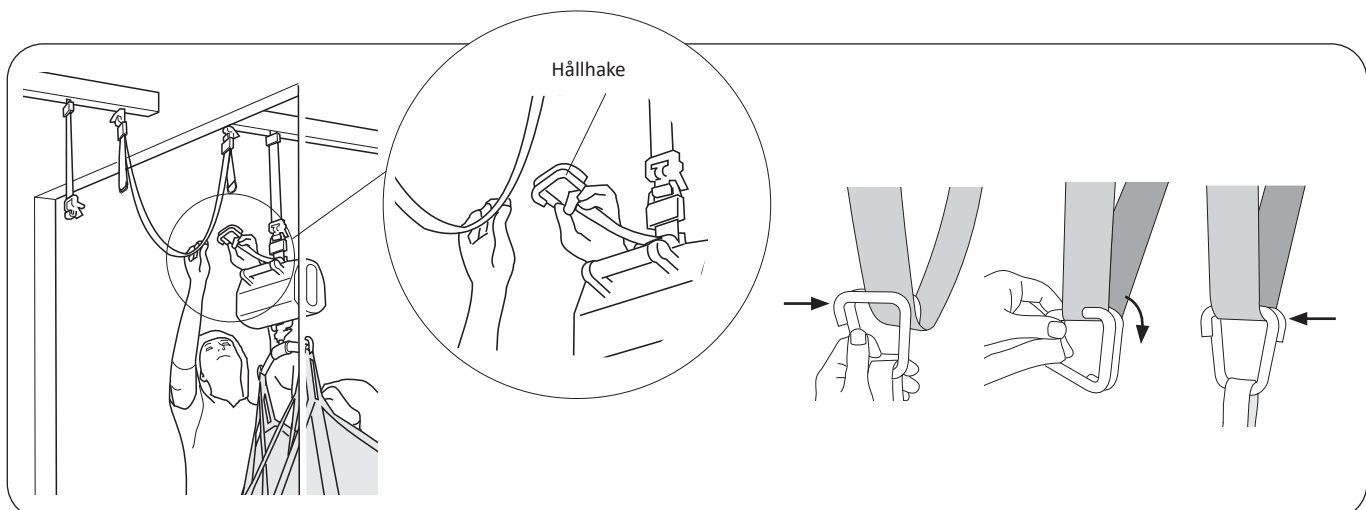

Koppla Hållhaken med båda krokarna till Dörrpendelbandet, se illustration till höger.

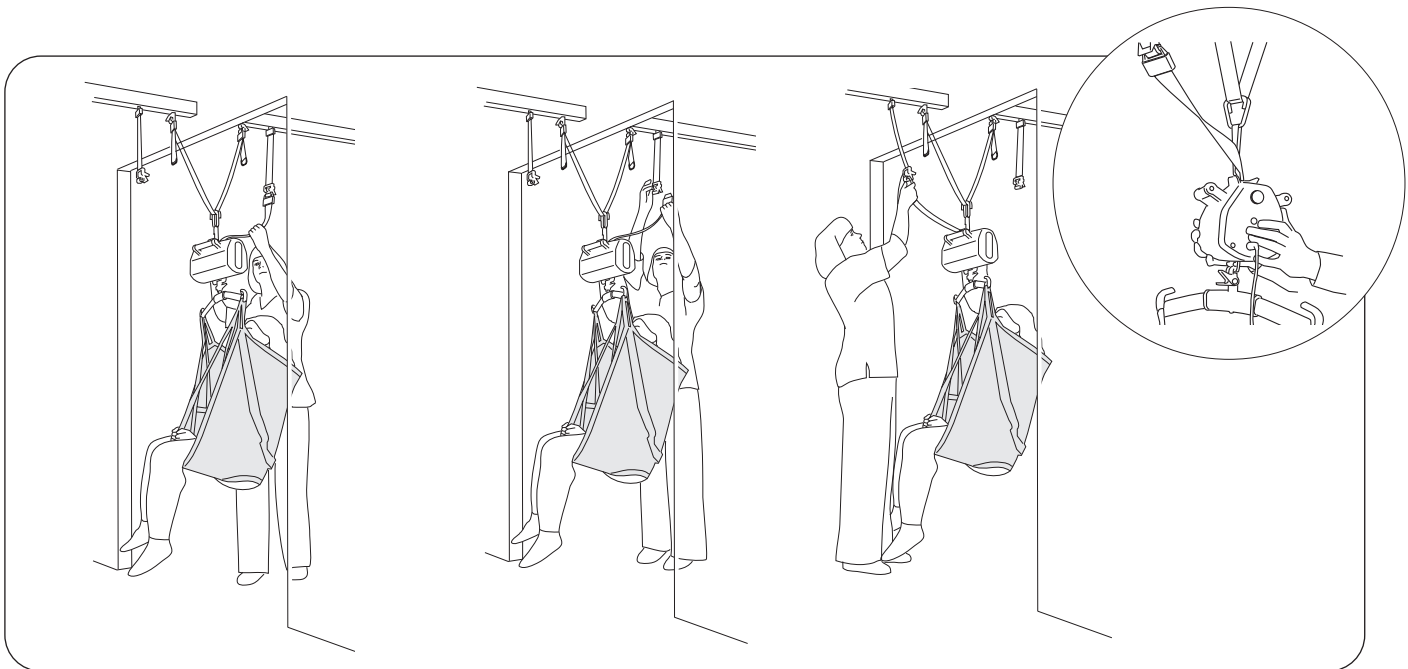

Sänk Multirall™ 200 taklyft tills dörrpendelbandet bär brukarens hela vikt. Dra sedan ut ytterligare 10 cm av lyftbandet så att det finns tillräckligt med spelrum för fränkoppling.

⚠ Håll lyftbandet spänt samtidigt som du drar ut det från lyftmotorn.

Koppla bort lyftbandet från åkvagnen/pendelbandet i rum 1 och anslut det till åkvagnen/pendelbandet i rum 2. För att förhindra att lyftbandet vrids, vilket i sin tur kan leda till att SSP-ändlägesbrytaren aktiveras (se sidan 16), måste lyftenheten vridas manuellt så att lyftbandet är rakt när det dras in i lyftenheten (se den lilla bilden).

⚠ Kontrollera noggrant att Q-Link eller Q-Link II är korrekt applicerad på åkvagnskroken/pendelbandet!

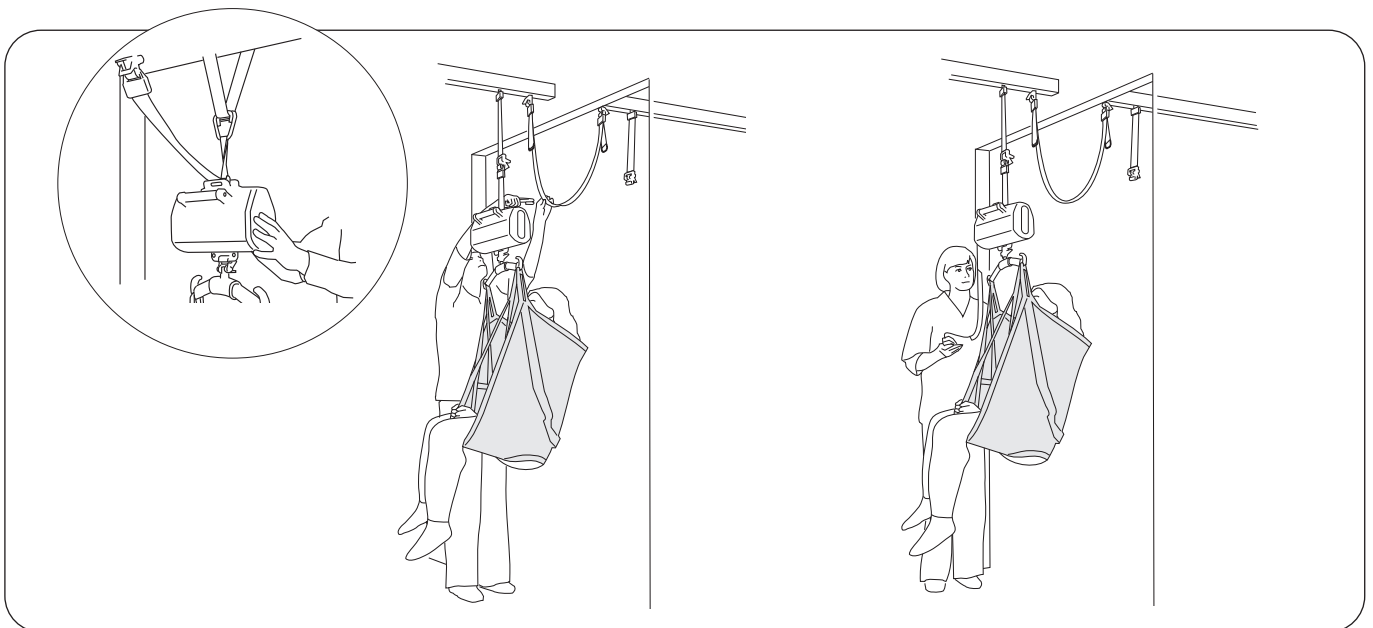

Endast när lyftbandet matas in rakt i lyftenheten kan överföringen till rum 2 fortsätta (se den lilla bilden). Höj lyften tills brukarens vikt helt och hållet har överförts till åkvagnen i rum 2.

⚠ Medan lyften höjs är det mycket viktigt att se till att lyftbandet inte är vridet så att det inte viks när det dras in i lyftenheten.

Koppla därefter loss Hållhaken.

Förflytta brukaren vidare i rum 2.

Maxlast

Olika maximal belastning kan gälla för olika produkter i det monterade lyftsystemet: skena, lyft, lyftbygel, lyftsele och eventuella andra tillbehör som används. För det monterade lyftsystemet är den maximala belastningen alltid den lägsta maximala belastningen för någon av de enskilda komponenterna. Exempel: en Multirall™ 200 taklyft som är godkänd för 200 kg kan utrustas med ett lyfttillbehör som är godkänt för 300 kg. I det fallet gäller den maximala belastningen på 200 kg för det monterade lyftsystemet. Kontrollera märkningen på lyften och lyfttillbehöret eller kontakta en representant för Hill-Rom om du har frågor.

Rekommenderade lyfttillbehör

⚠ Användning av andra lyfttillbehör än de rekommenderade kan medföra risk.

Nedan beskrivs rekommenderade lyftbyglar och tillbehör till Multirall™ 200 taklyft.

För ytterligare hjälp med att välja lyftsele studerar du bruksanvisningen för respektive lyftselsmodell. Här hittar du även vägledning för hur du kombinerar Liko®-lyftbyglar med Liko®-lyftselar.

Kontakta en representant för Hill-Rom för att få råd och information om Liko-produktsortimentet.

Universalbygel 350 med Snabbkoppling

Fast koppling, art.nr 3156074*

Maxlast 300 kg

Art.nr 3156084



Universalbygel 350 med snabbkoppling

Fast koppling, art.nr 3156075*

Maxlast 300 kg

Art.nr 3156085



Universalbygel 600 med snabbkoppling

Fast koppling, art.nr 3156076*

Maxlast 300 kg

Art.nr 3156086

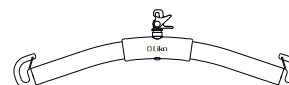

Universalbygel 670 Twin med snabbkoppling

Fast koppling, art.nr 3156077*

Maxlast 300 kg

Art.nr 3156087



Universal Sidobyglar 450

inklusive väska

Maxlast 300 kg

Art.nr 3156079

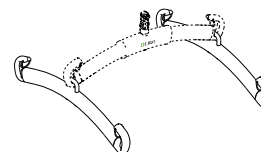

Kryssbygel 450 med snabbkoppling

Fast koppling, art.nr 3156021*

Maxlast 300 kg

Art.nr 3156022

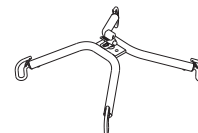

Kryssbygel 670 med snabbkoppling

Fast koppling, art.nr 3156018*

Maxlast 300 kg

Art.nr 3156019

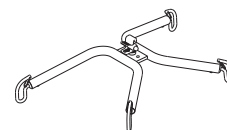

* Lyftbyglar med fast koppling kan utrustas med snabbkoppling

MultiRall åkvagnsadapter för S65

Art.nr 3126020

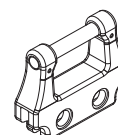

Snabbkoppling

Snabbkoppling är ett system för säkert och enkelt byte av lyfttillbehör. Liko™ snabbkoppling skyddar mot oavsiktlig fränkoppling.

Uppdatera befintliga Liko™-lyftbyglar som inte är utrustade med snabbkoppling. Snabbkoppling Universal kan användas med Universalbyglarna 350, 450 och 600 (art. nr 3156074–3156076). Snabbkoppling TDM kan användas med Kryssbygel 450 och 670 (art.nr 3156021 och 3156018) och Universalbygel 670 Twin (art.nr 3156077).

Kontakta en representant för Hill-Rom för att få mer information.



Snabbkoppling TDM
Art.nr 3156502

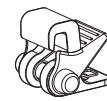

Snabbkoppling Universal
Art.nr 3156508

Planlyftar

Multirall kan användas för horisontella lyft med

Liko Planlyft Bläckfisken

Art.nr 3156056

Liko Planlyft Mod 600 IVA

Art.nr 3156065B

Planlyft Flexo

Art.nr 3156057

Kontakta en representant för Hill-Rom för att få mer information.

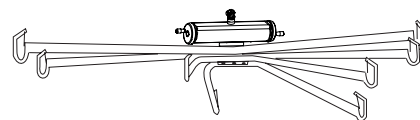

Art.nr 3156056

LikoScale för vägning av en brukare i kombination med Multirall 200

LikoScale 350, max. 400 kg

Art.nr 3156228

LikoScale 350 är certifierad i enlighet med EU-direktivet NAWI 2014/31/EU (icke-automatiska vägningsinstrument).

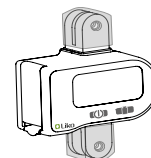

LikoScale 350
Art.nr 3156228



Adaptersats LikoScale
Art.nr 3156232

Endast för USA och Kanada:

LikoScale 200, max. 200 kg

Art.nr 3156225

LikoScale 400, max. 400 kg

Art.nr 3156226.

Kontakta en representant för Hill-Rom för att få mer information.

Förlängningsarm

Art.nr 31390013

Underlättar anslutning eller fränkoppling av Q-Link eller Q-Link II från S65-åkvagnen med enkelkrok.

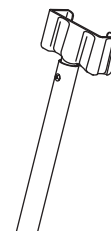

MR-förlängningsarmsadapter

Art.nr 3136040

Underlättar anslutning eller fränkoppling av Q-Link eller Q-Link II kombinerade med adapter MR/LR. Endast tillgänglig som reservdel.

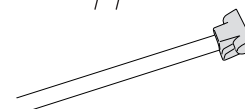

Adapter MR/LR

Art.nr 3136016

Obs! endast för användning med åkvagnen: Åkvagnskrok MR/LR (art.nr 3136015).



Multirall-vagn

Art.nr 3136300

Praktisk vagn för förflyttning och förvaring av Multirall™ 200 taklyft och tillbehör.



Hållare för tillbehör

Används för att fästa Förlängningsarm Multirall/Multirall hjälparm på Multirallvagnen.

Art.nr 3136310



Hang-up handkontrollupphängare

Säljs i 10-pack.

Art.nr 3156100



Hållhake

För rum-till-rumförflyttningar.

Art.nr 3136250

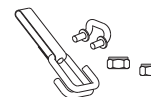

Pendelband, justerbart

(längd 30–40 cm, 40–60 cm, 60–100cm resp. 100–140 cm)

Art.nr 3136226-29

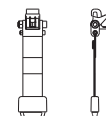

Dörrpendelband

(längd 117 cm, 177 cm resp. 237 cm)

Art.nr 3136251-53



Parkeringsläge

Parkeringsläge LR/MR 600

Parkeringsläge LR/MR 1500

Komplettera Parkeringsläget med lämplig användaranvisning, Krok för lyftbygel, Krok för tillbehör, laddare och eventuellt Fäste för laddare.

Art.nr 3126075

Art.nr 3126080

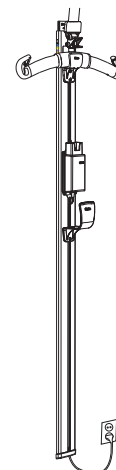

Kontakta en representant för Hill-Rom för att få mer information.

Enkel felsökning

Lyften fungerar inte.



1. Kontrollera att nödstoppknappen inte är intryckt.
2. Kontrollera att batteriet är laddat.
3. Kontrollera att handkontrollen är korrekt ansluten.
4. Försök sänka lyften. Ändlägesbrytaren kan vara aktiverad.
5. *Kontakta Hill-Rom om lyften fortfarande inte fungerar som förväntat.*

Lyften avger en ljud- eller ljussignal upprepade gånger.



1. Ladda batteriet omgående.
2. *Kontakta Hill-Rom om lyften fortfarande inte fungerar som förväntat.*

Lyften stannar i högt läge.



1. Kontrollera att nödstoppknappen inte är intryckt.
2. Kontrollera att batteriet är laddat.
3. Kontrollera att handkontrollen är korrekt ansluten.
4. Använd markerad mekanisk eller elektrisk nödsänkning för att sänka brukaren till fast underlag.
5. *Kontakta Hill-Rom om lyften fortfarande inte fungerar som förväntat.*

Du hör ovanliga ljud.



Kontakta Hill-Rom.

Återvinningsinstruktioner

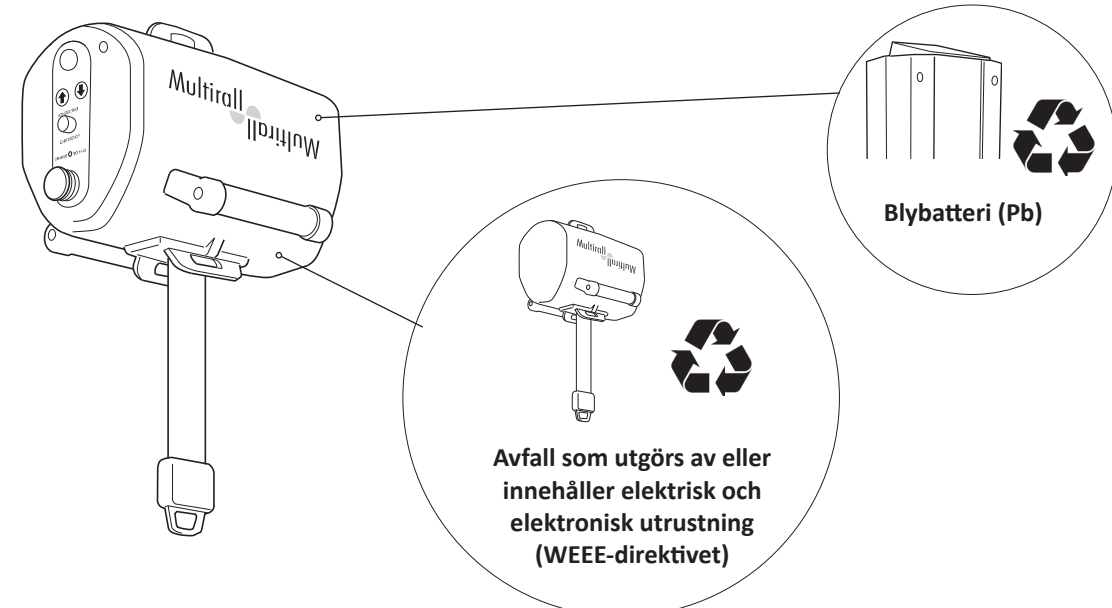

Uttjänta batterier lämnas till närmaste miljövårdsanläggning för återvinning eller till personal som auktoriserats av Hill-Rom.

Multirall taklyft uppfyller direktivet 2012/19/EEG om avfall från elektrisk och elektronisk utrustning.

Hill-Rom gör utvärderingar och vägleder användarna om säker hantering och kassering av produkter för att förebygga skador, inklusive, men inte begränsat till: skärsår, sticksår, skrubbsår och eventuell rengöring och desinficering av den medicintekniska produkten efter användning och före kassering. Kunderna bör följa alla federala, statliga, regionala och/eller lokala lagar och förordningar som gäller säker kassering av medicinsk utrustning och tillbehör.

Vid tveksamhet ska användaren av enheten i första hand kontakta Hill-Roms tekniska support för att få råd om säker kassering.

Rengöring och desinfektion

Dessa instruktioner ersätter inte sjukhusets egna rutiner för rengöring och desinfektion.

⚠ Varningar:

Undvik personskador och skador på utrustning genom att följa varningarna nedan:

- **Varning**—Det finns alltid en risk för elektriska stötar med elektrisk utrustning. Om sjukhusets föreskrifter inte efterföljs kan dödsfall eller allvarliga skador inträffa.
- **Varning**—Återanvänd inte torkmaterial under flera steg eller på flera produkter.
- **Varning**—Kontakt med skadliga rengöringsmedel kan orsaka hudutslag och/eller hudirritation. Följ tillverkarens anvisningar på produktetiketten och säkerhetsdatabladet (SDS).
- **Varning**—Lyft och flytta föremål på rätt sätt. Vrid inte och be om hjälp vid behov.
- **Varning**—Vätskespill på lyftens elektroniska komponenter kan orsaka fara. Ta inte lyften i bruk igen förrän den är fullständigt torr samt du har testat att den är säker för användning.

⚠ Försiktighet:

För att förhindra skada på utrustningen ska nedanstående försiktighetsåtgärder följas:

- **Försiktighet**—Ångtvätta eller högtryckstvätta inte lyften. Tryck och stora mängder fukt kan skada lyftens skyddande ytor och de elektriska komponenterna.
- **Försiktighet**—Använd inte starka rengöringsmedel, starka fettborttagningsmedel eller lösningsmedel som toluen, xylen och aceton, och använd inte skursvampar (du kan använda en mjuk borste).
- **Försiktighet**—Sträck ut lyftbandet helt före rengöring och desinfektion.

Säkerhetsrekommendationer

- Använd skyddsutrustning enligt tillverkarens instruktioner och enligt sjukhusets rutiner under rengöringsarbetet, t.ex: handskar, skyddsglasögon, förkläde, ansiktsmask och skoskydd.
- Dra ut nätkontakten (AC-strömkälla) före rengöring och desinfektion.
- Rengör aldrig lyften genom att hålla vatten på den, ångtvätta eller högtryckstvätta den.
- Läs rekommendationerna från tillverkaren av rengörings- och desinfektionsprodukterna.

Processrekommendationer:

Personal bör utbildas i korrekt rengöring och desinfektion.

Kursledaren ska noggrant läsa instruktionerna och följa dem när kursdeltagaren utbildas.

Kursdeltagaren ska:

- Ges tid att läsa instruktionerna och ställa frågor.
- Rengöra och desinficera produkten under kursledarens ledning. Under och/eller efter denna process ska kursledaren korrigera kursdeltagare som eventuellt avviker från bruksanvisningen.

Kursledaren ska handleda kursdeltagare tills de kan rengöra och desinficera lyften enligt instruktionerna. Hill-Rom rekommenderar att lyften rengörs och desinficeras mellan olika brukare och regelbundet under längre perioder med samma brukare.

En del vätskor som används i sjukhusmiljö, som betadine och zinkoxidkrämer, kan orsaka permanenta fläckar. Avlägsna tillfälliga fläckar genom att torka kraftfullt med en lätt fuktad torkduk.

Översikt över rengöring och desinfektion:

Rengöring och desinfektion är två olika processer. **Rengöring** är fysisk borttagning av synlig och ej synlig smuts och kontaminering. **Desinfektion** är avsedd att döda mikroorganismer.

När du utför de detaljerade rengöringsstegen är följande viktigt:

- En mikrofiberduk rekommenderas som trasa.
- En mjuk borste rekommenderas till att rengöra små hål i Q-Link II.
- Byt alltid ut rengöringsduken när den har blivit smutsig.
- Byt alltid ut rengöringsduken mellan varje steg (fläckborttagning, rengöring och desinfektion)
- Använd alltid personlig skyddsutrustning (PPE), till exempel handskar, skyddsglasögon, förkläde, ansiktsmask och skoskydd, enligt vad som rekommenderas i vårdinrättningens protokoll och tillverkarens instruktioner

Utrustning vid rengöring och desinfektion:

- Skyddsutrustning (t.ex. handskar, skyddsglasögon, förkläde, ansiktsmask och skoskydd) enligt rekommendation från sjukhusets protokoll och tillverkarens instruktioner
- Engångsdukar av mikrofibertyp rekommenderas
- Mjuk borste
- Varmt vatten
- Ta reda på om rengörings-/desinfektionsmedel är kompatibla eller inte kompatibla för användning på Liko®-produkter genom att läsa anvisningarna i "Användning av vanliga rengörings-/desinfektionsmedel på Liko-produkter" i det här dokumentet.

Förbered enheten för rengöring och desinfektion:

1. ⚠ **Dra ut nätkontakten (AC-strömkälla) före rengöring och desinfektion.**
2. Dra ut lyftbandet helt.



Steg 1: Rengöring

1. Vid behov, ta först bort synlig smuts från lyften med en trasa fuktad med varmt vatten och ett neutralt, godkänt rengörings-/desinfektionsmedel. Mer information finns under "Användning av vanliga rengöringsmedel/desinfektionsmedel på Liko-produkter".

Använd inte en trasa som är blöt.

- En mjuk borste kan användas på svåråtkomliga områden för att ta bort fläckar och envis smuts och lossa intorkad smuts.
 - Använd så många rengöringsdukar som behövs för att ta bort smutsen.
 - Kontrollera att lyftbandet är torrt.
2. Torka av hela lyften med början uppfifrån och ned. Ägna särskild uppmärksamhet åt sömmar, sprickor och andra områden där smuts kan samlas. Ägna speciell uppmärksamhet åt följande områden:

- Lyftband
- Elektrisk nödsänkning/nödhöjning
- Nödstopp
- Nödstoppsnöre
- Mekanisk nödsänkning (i förekommande fall)
- Lyftbygel
- Handkontroll

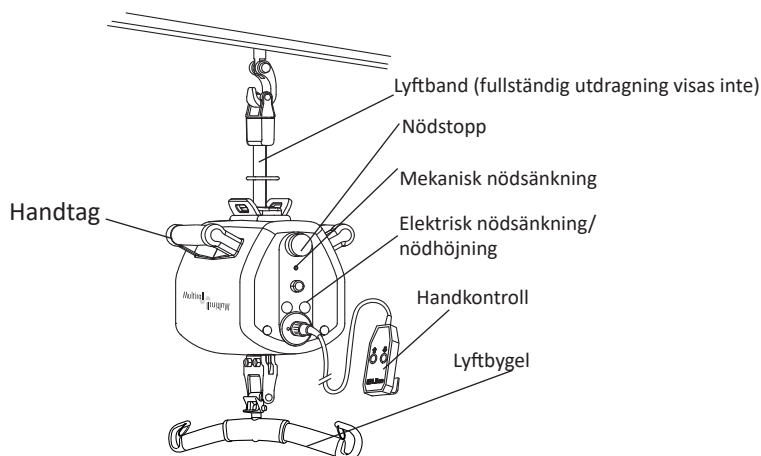

Rengörings-/desinfektionsmedel:

OBS!

Det är viktigt att ta bort all synlig smuts från alla områden innan du fortsätter med att ta bort icke-synlig smuts.

Använd en ny rengöringsduk fuktad med ett godkänt rengörings-/desinfektionsmedel och tillämpa ett fast tryck för att torka alla ytor på lyften. Ta en ny eller ren duk så ofta som behövs. Se till att följande ytor är rengjorda:

- Handkontrollen
- Lyftmotor
- Lyftband
- Slingguard
- Anslutningspunkter
- Alla delar av skenan som kan vara smutsiga
- Lyftsele (mer information finns i bruksanvisningen för den specifika lyftselen och 7EN160884 Tillsyn och skötsel för Liko-lyftselar)
- Nätsladd
- Våg (i förekommande fall)

Skadade delar ska bytas ut!

Steg 2: Desinfektion:

1. Information om lämpliga desinfektionsmedel finns under "Användning av vanliga rengöringsmedel/desinfektionsmedel på Liko-produkter" i det här dokumentet.

2. Följ tillverkarens instruktioner.

3. Se till att alla ytor **förblir fuktade av rengörings-/desinfektionsmedel** under den **angivna kontakttiden**. Återfukta ytorna med en ny rengöringsduk vid behov.

OBS!

Om blekmedel används med ett annat rengörings-/desinfektionsmedel ska du använda en ny eller ren trasa/rengöringsduk fuktad med kranvatten för att ta bort eventuella rester av desinfektionsmedel före och efter användning av blekmedel.

⚠ Lyften får inte rengöras med CSI eller motsvarande.

⚠ Handkontrollen får inte rengöras med Viraguard eller motsvarande.

⚠ Lyftbandet får inte rengöras med Oxivir Tb, Dispatch, Chlor-Clean, Dismozon Pur eller motsvarande.

Användning av vanliga rengörings-/desinfektionsmedel på Liko™-produkter

Kemisk klass	Aktivt ämne	pH	Rengörings-/desinfektionsmedel *)	Tillverkare *)	Får inte användas på följande delar:
Quaternary ammonium chloride	Didecyl dimethyl ammonium chloride = 8,704 % Alkyl dimethyl benzyl ammonium chloride = 8,19 %	9,0–10,0 används	Virex II (256)	Johnson/Diversey	Fotstöd för Sabina™ och Roll-On™
Quaternary ammonium chloride	Alkyl dimethyl benzyl ammonium chloride = 13,238 % Alkyl dimethyl ethylbenzyl ammonium chloride = 13,238 %	9,5 används	HB Quat 25L	3M	
Accelererad väteperoxid	Väteperoxid 0,1–1,5 % Bensylalkohol: 1–5 % Väteperoxid 0,1–1,5 % Bensylalkohol: 1–5 %	3	Oxivir Tb	Johnson/Diversey	Lyftband för Golvo™ och taklyftar
Phenolic	Ortho-Phenylphenol = 3,40 % Ortho-Benzyl-para-Chlorophenol = 3,03	3,1 ± 0,4 används	Wexcide	Wexford Labs	
Bleach	Sodium hypochlorite	12,2	Dispatch	Caltech	Lyftband för Golvo™ och taklyftar
Alcohol	Isopropyl alcohol = 70 %	5,0 – 7,0	Viraguard	Veridien	Handkontroller för alla lyftar
Quaternary ammonium	n-Alkyl dimethyl benzyl ammonium chlorides = 0,105 % n-Alkyl dimethyl ethylbenzyl ammonium chlorides = 0,105 %	11,5–12,5	CSI	Central Solutions Inc.	Viking™, Liko M220™, Liko M230™, Uno™, Sabina™, Golvo™, LikoLight™, Roll-On™, Likorall™, Multirall™
Benzyl-C12-18-alkyldimethylammonium, chlorides	Benzyl-C12-18-alkyldimethylammonium, chlorides (22 %) 2-Phenoxyethanol (20 %) Tridecylpolyethylenglycolether (15 %) Propan-2-ol (8 %)	Ca 8,6 används	Terralin Protect	Shülke	Fotstöd för Sabina™ och Roll-On™
Organic peroxide (type E, solid)	Magnesium monoperoxyphthalate hexahydrate (50–100 %) Anionic surfactant (5–10 %) Nonionic surfactant (1–5 %)	5,3 används	Dismozon Pur	Bode	Lyftband för Golvo™ och taklyftar
Ethanol	Väteperoxid (2,5–10 %) Lauryldimetylaminoxid (0–2,5 %) Ethanol (2,5–10 %)	7	Anioxy-Spray WS	Anios	Kontrollbox för alla mobila lyftar
Trociolose sodium	Adipic acid 10–30 % Amorphous silica < 1 % Sodium Toluene sulphionate 5–10 % Trociolose sodium 10–30 %	4–6 vid användning	Chlor-Clean	Guest Medical Ltd	Lyftband för Golvo™ och taklyftar

*) eller motsvarande

Tillsyn och underhåll

För problemfri användning bör vissa detaljer kontrolleras varje dag lyften används:

- Inspektera lyften och kontrollera att inga yttre skador har uppkommit
- Kontrollera infästningen av lyftbygeln
- Kontrollera lyftbandets slitage, samt att bandet inte är vridet
- Kontrollera urkrokningskyddens funktion
- Kontrollera manövreringen av lyftrörelsen
- Kontrollera att nödsänkningen fungerar
- Ladda batterierna varje dag lyften använts och kontrollera att laddaren fungerar.

Vid behov ska utrustningen rengöras med en fuktig trasa. Mer detaljerad information finns i kapitlet "Rengöring och desinfektion".

⚠ Lyften får inte utsättas för rinnande vatten.

Service

Lyften ska periodiskt inspekteras, minst en gång per år.

⚠ Periodisk inspektion, reparation och underhåll får endast utföras i enlighet med Liko™-servicemanual, av personal som auktoriserats av Hill-Rom och med Liko-reservdelar.

⚠ Service får inte utföras medan brukaren sitter i lyften.

Serviceavtal

Hill-Rom erbjuder möjlighet att teckna serviceavtal för underhåll och periodisk inspektion av Liko-produkter.

Förväntad livslängd

Produkten har en förväntad livslängd på 10 år vid korrekt handhavande, utförd service och periodisk inspektion i enlighet med Likos instruktioner.

Delarna nedan utsätts för slitage och har en viss förväntad livslängd:

- Handkontroll, förväntad livslängd 2 år,
- Batteri, förväntad livslängd 3 år.

Transport och lagring

Under transport, eller om lyften inte ska användas under längre tid, bör nödstoppet vara aktiverat.

Den miljö där lyften transporteras och förvaras bör ha en temperatur på -10 °C till +50 °C och en relativ luftfuktighet på 20 till 90 %. Lufttrycket bör vara 700–1 060 hPa.

Produktändringar

Likos produkter utvecklas ständigt varför vi förbehåller oss rätten till ändringar i produkter utan föregående meddelande.

Kontakta en representant för Hill-Rom för att få information, råd och eventuella uppdateringar.

Design and Quality by Liko in Sweden

Hanteringssystemet för både tillverkning och utveckling av produkten är certifierat i enlighet med ISO9001 och dess motsvarighet för den medicintekniska branschen, ISO13485. Hanteringssystemet är även certifierat i enlighet med miljöstandarderna ISO14001.

Meddelande till användare och brukare i EU

Alla allvarliga incidenter som har inträffat i relation till produkten ska rapporteras till tillverkaren och berörd myndighet i medlemsstaten där användaren och/eller brukaren befinner sig.



www.hillrom.com

Liko AB
Nedre vägen 100
975 92 Luleå, Sverige
+46 (0)920 474700

Liko AB is a subsidiary of Hill-Rom Holdings Inc.

Enhancing outcomes for
patients and their caregivers:

Hill-Rom